

ИНСТРУКЦИЯ ПО ЭКСПЛУАТАЦИИ
КОМПАКТНЫЙ ДУХОВОЙ ШКАФ С
ФУНКЦИЕЙ МИКРОВОЛНОВОЙ ПЕЧИ
RU

OCM24BGH
OCM26BGH

Содержание

Введение	3	Запекание снизу	33
Указания по технике безопасности	4	Сохранить программу — сохранение собственных настроек	34
Безопасное использование микроволновой печи	5	Общие настройки	35
Остальные меры безопасности	8	Блокировка дисплея (+ меню)	36
ConnectLife	10	Управление Wi-Fi	37
Описание прибора	12	Удаленное управление духовкой	37
Оборудование прибора	12	Общие советы по приготовлению	39
Панель управления	14	Таблица приготовления	41
Подготовка к первому использованию	16	Приготовление с помощью температурного зонда	48
Первое включение	16	Очистка и обслуживание	51
Калибровка с температурным зондом	17	Очистка паром	52
Как работают микроволны	18	Снятие съемных и фиксированных телескопических направляющих	52
Использование: установка параметров работы	19	Замена лампочки освещения	53
Ручной режим	20	Поиск и устранение неисправностей ...	55
Таймер — Функции времени	23	Таблица ошибок и неисправностей	55
Пошаговое приготовление (+ меню)	26	Заводская табличка — информация о приборе	56
Микроволны	27	Информация о соответствии нормативным требованиям	57
Авто программы	27	Охрана окружающей среды	58
Дополнительные функции	28	Контрольные блюда	59
Пуск приготовления	31		
Завершение приготовления и выключение прибора	32		
Запекание верха (+ меню)	32		

Благодарим Вас за доверие и поздравляем с приобретением нового прибора.

Для более удобного и простого пользования прибором мы подготовили подробную инструкцию по эксплуатации. Она поможет Вам быстрее познакомиться с новым прибором.

Проверьте, что Вы получили прибор без повреждений. При обнаружении повреждений обратитесь в торговую организацию, где Вы приобрели прибор.

Перед подключением прибора внимательно прочитайте инструкцию по эксплуатации. Гарантия на неисправности, связанные с неправильным подключением и использованием прибора, не распространяется.

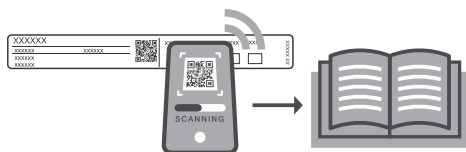

Чтобы получить подробную инструкцию и советы по использованию прибора, отсканируйте QR-код на заводской табличке.

В инструкции используются символы, которые обозначают следующее:

ИНФОРМАЦИЯ!

Информация, совет, подсказка или рекомендация

ПРЕДОСТЕРЕЖЕНИЕ!

Важная информация

ConnectLife

Чтобы получить доступ ко всем возможностям прибора, включая расширенные функции и удаленное управление, подключите его к сети Wi-Fi и приложению ConnectLife TRIR.

МЕРЫ БЕЗОПАСНОСТИ: ВНИМАТЕЛЬНО ОЗНАКОМЬТЕСЬ С ИНСТРУКЦИЕЙ И СОХРАНИТЕ ЕЕ ДЛЯ ДАЛЬНЕЙШЕГО ИСПОЛЬЗОВАНИЯ.

Подключение прибора может производить только квалифицированный специалист или специалист авторизованного сервисного центра. Неквалифицированное подключение и ремонт могут привести к тяжким телесным повреждениям и повреждению прибора.

В стационарную электропроводку должно быть встроено размыкающее устройство в соответствии с требованиями электромонтажа.

Во избежание перегрева запрещается устанавливать прибор за декоративной дверцей.

ПРЕДУПРЕЖДЕНИЕ! Во избежание опасности замену поврежденного присоединительного кабеля с коннектором может производить только производитель, специалист авторизованного сервисного центра или квалифицированный специалист (для моделей, оснащенных присоединительным кабелем).

Использование прибора детьми старше 8 лет и людьми с ограниченными физическими, сенсорными и умственными возможностями или с недостатком опыта или знаний допускается, только если они находятся под присмотром или получили инструкции по безопасному использованию прибора и понимают опасности, связанные с его эксплуатацией. Не позволяйте детям играть с прибором! Дети могут очищать и осуществлять обслуживание прибора только под присмотром!

ПРЕДУПРЕЖДЕНИЕ! Во время работы прибор и его доступные части сильно нагреваются и становятся горячие. Будьте осторожны, не прикасайтесь к нагревательным элементам. Дети младше 8 лет не должны находиться вблизи прибора или должны быть под постоянным присмотром.

Прибор не предназначен для подключения к внешнему таймеру и блоку дистанционного управления.

Для очистки стекла дверцы прибора и стеклянной крышки варочной поверхности не используйте абразивные чистящие средства и острые металлические скребки, так как это может повредить поверхность и привести к растрескиванию стекла.

Не используйте для очистки прибора очистители высокого давления и пароструйные очистители, так как это может привести к поражению электрическим током.

ПРЕДУПРЕЖДЕНИЕ! Перед заменой лампочки освещения проверьте, что прибор отключен от электропитания. Опасность поражения электрическим током!

Не наливайте воду на дно рабочей камеры. Из-за перепада температуры эмаль может повредиться.

Безопасное использование микроволновой печи

ПРЕДУПРЕЖДЕНИЕ! Во время работы в комбинированном режиме прибор нагревается до высокой температуры, поэтому дети могут пользоваться прибором только под присмотром взрослых.

ПРЕДУПРЕЖДЕНИЕ! Запрещается пользоваться прибором, если поврежден уплотнитель дверцы. Прибором можно снова пользоваться только после ремонта, произведенного специалистом сервисного центра.

ПРЕДУПРЕЖДЕНИЕ! Для предотвращения опасных ситуаций ремонт и обслуживание прибора, которые требуют снятия защитной крышки от микроволнового излучения, может производить только квалифицированный специалист.

ПРЕДУПРЕЖДЕНИЕ! Не нагревайте жидкости и продукты в плотно закрытых емкостях, так как они могут взорваться.

Прибор предназначен для использования в бытовых условиях и условиях, приближенных к бытовым, в том числе:

- в кухонных зонах для персонала в магазинах и прочих производственных условиях,
- на сельскохозяйственных фермах,

Указания по технике безопасности

- постояльцами в гостиницах, мотелях и прочей инфраструктуре жилого типа,
- в местах ночлега и завтрака.

Используйте посуду и принадлежности, подходящие для использования в микроволновой печи.

Не используйте металлическую посуду и принадлежности для приготовления в микроволновой печи.

При разогреве пищи в пластиковых или бумажных контейнерах следите за прибором, так как существует опасность возгорания.

При нагреве напитков с помощью микроволн происходит задержка закипания, и жидкость может забурлить при незначительной вибрации, например, когда вы достаете посуду из печи. Во избежание этого перед нагревом положите в посуду неметаллический предмет (деревянную, стеклянную или пластиковую ложку).

При подогреве детского питания в бутылочках и баночках перед кормлением обязательно перемешивайте и проверяйте температуру продукта, чтобы ребенок не обжегся.

Не готовьте и не подогревайте в микроволновой печи яйца в скорлупе и сваренные вкрутую яйца, так как они могут взорваться даже после завершения нагрева.

Если вы заметили дым или огонь, не открывайте дверцу прибора, чтобы локализовать пламя. Выключите прибор и извлеките вилку из розетки.

Микроволновая печь предназначена для подогрева продуктов питания и напитков. Сушка продуктов и одежды, подогрев компрессов, обуви, губок, влажной ткани и подобных предметов может привести к повреждениям, возгоранию и пожару.

Регулярно очищайте прибор. Удаляйте осевшие на стенках камеры остатки пищи.

Если не следить за чистотой прибора, его поверхности будут портиться, что приведет к сокращению срока службы прибора, а также может стать причиной возникновения опасной ситуации.

Если прибор установлен в шкафу с закрывающейся дверцей, во время работы прибора дверца шкафа должна быть открытой.

Остальные меры безопасности

Прибор предназначен для использования в домашнем хозяйстве. Не используйте его для других целей, например, для обогрева помещений, сушки домашних животных, бумаги, текстиля, трав, так как это может привести к травмам или пожару.

Подключение прибора может производить только квалифицированный специалист или специалист авторизованного сервисного центра. Неквалифицированное подключение и ремонт могут привести к тяжким телесным повреждениям и повреждению прибора.

Рекомендуется, чтобы прибор переносили и устанавливали не менее двух человек (из-за веса прибора).

Не поднимайте прибор за ручку дверцы.

Шарнир дверцы может повредиться из-за чрезмерной нагрузки. Не садитесь и не опирайтесь на открытую дверцу прибора. Не ставьте тяжелые предметы на дверцу прибора.

Следите, чтобы кабели соседних электроприборов не были зажаты горячей дверцей прибора, так как может привести к короткому замыканию. Поэтому кабели других электроприборов должны находиться на безопасном расстоянии от прибора.

Не закрывайте и не загромождайте вентиляционные отверстия!

Не выстилайте рабочую камеру алюминиевой фольгой и не ставьте на дно камеры противни и другую посуду. Это препятствует циркуляции воздуха, надлежащему приготовлению пищи и может повредить эмаль внутри камеры.

Не рекомендуется открывать дверцу прибора во время приготовления, так как это увеличивает потребление энергии и усиливает образование конденсата.

После завершения и во время приготовления будьте осторожны при открывании дверцы прибора, так как существует опасность ожога паром.

Чтобы предотвратить образование известкового налета, после завершения приготовления оставляйте дверцу открытой, чтобы прибор остыл до комнатной температуры.

Перед очисткой дайте прибору полностью остыть.

Приборы и их детали в рамках одной дизайн-линии могут иметь несущественные отличия в цвете, что может быть обусловлено различными причинами, например, разный угол зрения, фон, материалы и освещение в помещении.

Не используйте прибор, если он поврежден. Отключите его от электросети и обратитесь в авторизованный сервисный центр.

Использование прибора безопасно как с направляющими для противней, так и без них.

Не храните в приборе предметы, которые могут привести к возникновению опасной ситуации при включении прибора.

Соблюдайте минимальное расстояние между верхней поверхностью прибора и ближайшим предметом над прибором.

Микроволновая печь предназначена для подогрева продуктов питания и напитков. Сушка продуктов и одежды, подогрев компрессов, обуви, губок, влажной ткани и подобных предметов может привести к повреждениям, возгоранию и пожару.

Для извлечения посуды из прибора **пользуйтесь кухонными рукавицами**. Некоторые виды посуды могут сильно нагреваться от горячей пищи.

Остальные меры безопасности

Используйте посуду и принадлежности, подходящие для использования в микроволновой печи. Посуда из металла или с золотыми и серебряными ободками не подходит для использования в микроволновой печи.

Не оставляйте принадлежности в выключенной печи. Во избежание повреждений не включайте пустую печь. Во избежание повреждений не включайте пустую печь.

Не используйте фарфоровую, керамическую или глиняную посуду с пористыми стенками или стенки которой не покрыты глазурью. Во время нагрева влага может проникнуть в поры, и посуда может треснуть. Используйте посуду, которая предназначена для микроволнового приготовления.

Читайте и следуйте указаниям по подогреву, приведенным на упаковке продукта.

Будьте осторожны при нагреве блюд, содержащих алкоголь, так как в печи может образоваться воспламеняющаяся смесь спирта и воздуха. Осторожно открывайте дверцу.

При приготовлении в режиме микроволн или комбинированном режиме с микроволнами и вентиляционным нагревом не рекомендуется использовать металлическую посуду, вилки, ложки, ножи и проволочные скрепки для замороженных продуктов. После нагрева перемешайте блюдо или оставьте на некоторое время, чтобы тепло равномерно распространилось.

Не подключайте прибор к сети питания, где используется автоматический выключатель дифференциального тока (ELCB).

ПРЕДОСТЕРЕЖЕНИЕ!

Перед подключением прибора внимательно прочитайте инструкцию по эксплуатации. Гарантия на неисправности, связанные с неправильным подключением и использованием прибора, не распространяется.

Подключение прибора к приложению ConnectLife TRIR

ConnectLife TRIR — это платформа умного дома, объединяющая людей, устройства и сервисы. Приложение **ConnectLife TRIR** предлагает передовые цифровые сервисы и решения, позволяющие пользователям контролировать и управлять своими домашними приборами, получать уведомления на смартфон и обновлять программное обеспечение (поддерживаемые функции зависят от вашего прибора и региона/страны).

Для подключения прибора необходима домашняя сеть Wi-Fi (поддерживаются только сети 2,4 ГГц) и смартфон с приложением **ConnectLife TRIR**.

 ConnectLife



Чтобы загрузить приложение **ConnectLife TRIR**, отсканируйте QR-код или найдите **ConnectLife TRIR** в вашем магазине приложений.

1. Установите приложение **ConnectLife TRIR** и создайте учетную запись.
2. В приложении **ConnectLife TRIR** перейдите в меню добавления устройств и выберите соответствующий тип устройства. Отсканируйте QR-код (указан на заводской табличке прибора) или вручную введите номер AUID/SN.
3. Далее приложение проведет вас через процесс подключения прибора к смартфону.
4. После успешного подключения вы можете управлять прибором удаленно с помощью мобильного приложения.

Данное оборудование:

- не предназначено для непосредственного подключения к сети оператора связи, оказывающего лицензируемые услуги доступа к сети интернет и/или сети передачи данных на основании договора абонентского обслуживания (абонентского договора);
- не должно использоваться в сети связи общего пользования;
- предназначено для подключения к интернету исключительно с помощью локальной компьютерной сети (домохозяйства), используемой ограниченным кругом лиц и не предназначенной для возмездного оказания услуг связи, взаимодействие которой с сетью общего пользования осуществляется через пограничный маршрутизатор (роутер), подключенный к оборудованию узла передачи данных оператора связи.

Продолжение таблицы

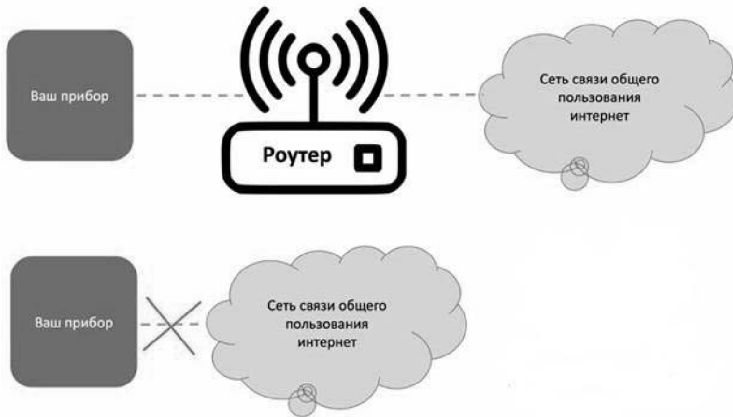

ИНФОРМАЦИЯ!

Если этот параметр недоступен, ваш прибор не оснащен модулем Wi-Fi и не поддерживает подключение к Интернету.

Если модуль Wi-Fi включен и настройка подключения выполнена успешно, вы можете следить за работой прибора и управлять им через мобильное устройство и приложение **ConnectLife TRIR**.

Wi-Fi использует тот же диапазон частот, что и некоторые другие устройства, такие как микроволновые печи и игрушки с дистанционным управлением. Это может привести к временным или постоянным прерываниям соединения. В таких ситуациях доступность предлагаемых функций не может быть гарантирована.

Качество предлагаемых функций в значительной степени зависит от стабильности сигнала. Если маршрутизатор находится на большом расстоянии от прибора, соединение может быть нестабильным.

Описание прибора

⚠ ПРЕДОСТЕРЕЖЕНИЕ!

Функции и оборудование прибора различаются в зависимости от модели.

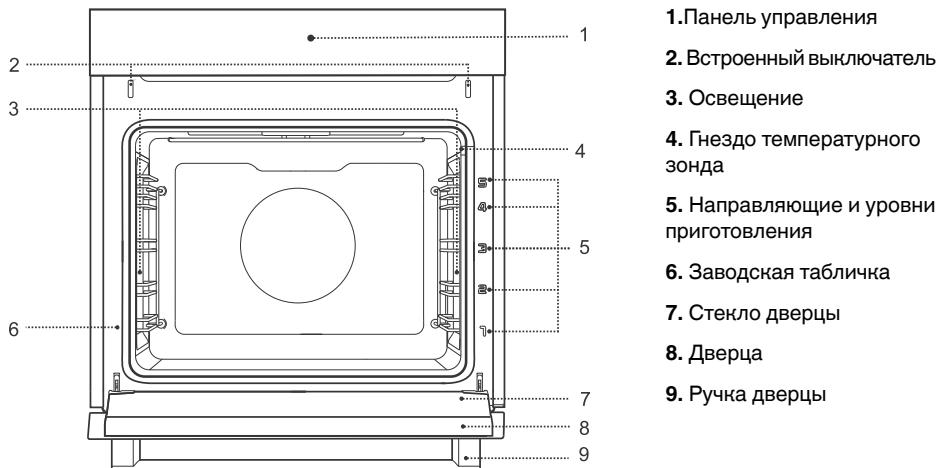

Оборудование прибора

(в зависимости от модели)

Встроенный выключатель

При открывании дверцы во время работы прибора встроенный выключатель отключает работу нагревательных элементов, микроволн и вентилятора.

Направляющие

Съемные направляющие — вставляйте решетку и противни точно между прутками одного уровня.

ПРИМЕЧАНИЕ. Отсчет уровней направляющих производится снизу вверх.

Оборудование рабочей камеры

⚠ ПРЕДОСТЕРЕЖЕНИЕ!

При приготовлении с помощью микроволн запрещается использовать решетку, универсальный противень, сетчатый противень, противни из нержавеющей стали для приготовления на пару и другое металлическое оборудование.

	<p>Решетка — используется для приготовления продуктов под грилем, также на нее можно устанавливать посуду и противни с блюдом.</p> <p>ПРИМЕЧАНИЕ. Устанавливайте решетку в направляющие высоким бортиком вперед и так, чтобы он был обращен вверх. Решетка оборудована ограничителем, поэтому при извлечении немного приподнимайте решетку спереди.</p>
	<p>Стекло́нный противень — используется для приготовления на всех режимах нагрева, в том числе с помощью микроволн, а также может служить в качестве сервировочного подноса.</p>
	<p>Универсальный противень — подходит для приготовления разнообразной выпечки, овощей и всех видов мяса. Также может использоваться для сбора жира и мясного сока.</p>
	<p>Температурный зонд — (FOOD PROBE)</p> <p>Используется для измерения температуры внутри готовящегося блюда. При достижении заданной температуры приготовление автоматически прекращается.</p>

Описание прибора

Панель управления

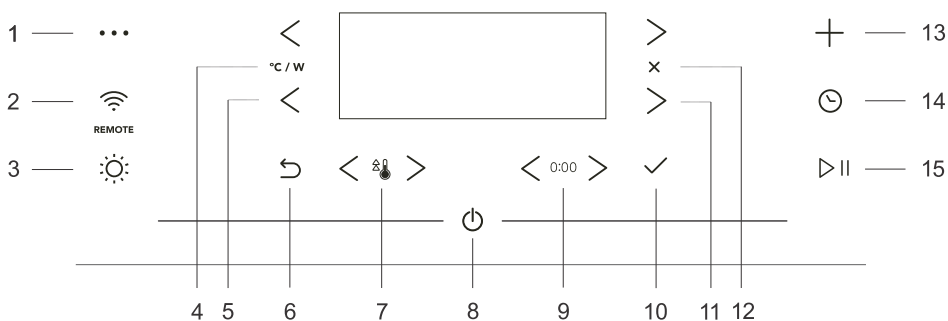

Сенсор	Использование
1. ⋮	Выбор основных меню
2. 📶 REMOTE	Настройка подключения Wi-Fi, удаленное управление Remote
3. ☀️	Включение и выключение освещения рабочей камеры
4. °C / W	Переключение между установкой температуры или мощности
5. <	Сенсоры выбора влево
6. ↶	Выход из текущего состояния
7. 🌡️	Включение и выключение быстрого нагрева
8. ⏻	Включение и выключение прибора
9. 0:00	Настройка функций времени
10. ✓	Подтверждение выбора, настройки
11. >	Сенсоры выбора вправо
12. ✕	Отмена текущей настройки, удаление функции
13. +	Дополнительные настройки
14. 🕒	Выбор функций времени
15. ▶	Запуск и остановка работы

Продолжение таблицы

ПРИМЕЧАНИЕ. На панели управления подсвечиваются (ярко или бледно) только сенсоры, доступные в текущем меню.

Легенда:



Короткое нажатие на сенсор —
для выбора настройки



Длительное нажатие на сенсор (5 секунд) —
для дополнительных настроек или быстрого
изменения параметров

💡 ИНФОРМАЦИЯ!

Все настройки выполняются с помощью сенсоров.

Чтобы сенсоры лучше реагировали на нажатия, площадь нажатия пальцем должна быть как можно больше. Каждое нажатие на сенсор подтверждается звуковым сигналом (если функция доступна).



Первый шаг



Промежуточный шаг



Ожидание/работа



Факультативный шаг

Подготовка к первому использованию

1.	Извлеките оборудование и упаковку (картон, пенопласт, пластик) из прибора.
2.	Протрите оборудование и внутренние поверхности рабочей камеры влажной тканью. Не используйте грубую ткань и абразивные чистящие средства.
3.	Включите духовку (см. раздел <i>Первое включение</i>).

ПРИМЕЧАНИЕ: Во время нагрева духовки может ощущаться характерный запах нового прибора, поэтому хорошо проветривайте помещение.

Первое включение

После первого подключения прибора к электросети и в случае длительного отключения электроэнергии необходимо настроить язык и время.

💡 ИНФОРМАЦИЯ!

Если вы не хотите это настраивать, нажмите ✓. Сохранятся настройки по умолчанию. Настройки можно изменить в любое время (см. раздел *Общие настройки*).

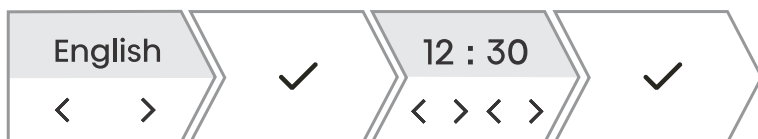

1.	Установка языка На дисплее отображается язык по умолчанию (английский). Сенсорами < и > выберите язык. Нажмите ✓ для подтверждения.
2.	Установка текущего времени Сенсорами < и > установите текущее время. По отдельности установите часы и минуты. Нажмите ✓ для подтверждения.
3.	Калибровка с температурным зондом Процесс калибровки обеспечивает точность измерения температуры за счет автоматической корректировки отклонений (в пределах $\pm 1^{\circ}\text{C}$). Во время калибровки также происходит первый прогрев (прокаливание) духовки. Специальная программа нагрева на высокой температуре удаляет остатки производства и возможные неприятные запахи. Это предотвращает передачу неприятных запахов пище.

Все базовые настройки выполнены. Прибор находится в режиме ожидания.

Режим ожидания

В целях экономии электроэнергии дисплей автоматически выключается через несколько минут бездействия и переходит в режим ожидания с минимальным потреблением энергии. Некоторые настройки, например, отображение времени или работа Wi-Fi в режиме ожидания, можно изменить, но это увеличит потребление энергии. (Для получения дополнительной информации об экономии электроэнергии отсканируйте QR-код на заводской табличке прибора).

Подготовка к первому использованию

Калибровка с температурным зондом

(в зависимости от модели)

Температурный зонд в процессе калибровки позволяет настроить точное измерение температуры в центре духовки.

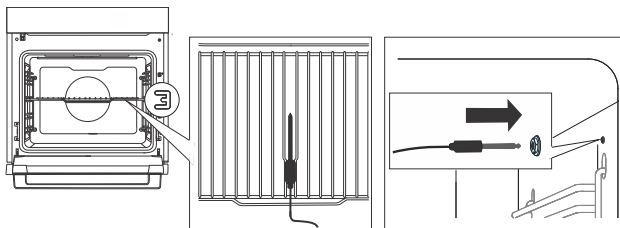

1.	Извлеките все незакрепленные аксессуары из духовки. Установите решетку на третий уровень.
2.	Положите температурный зонд на середину решетки, направив наконечником к задней стенке духовки.
3.	Открутите крышку гнезда (в некоторых моделях) в переднем верхнем углу правой стенки духовки и вставьте штекер зонда в гнездо.
4.	Общее время калибровки занимает 4 часа. Не открывайте дверцу духовки во время калибровки.
5.	Когда калибровка завершится, раздастся звуковой сигнал. Температурный зонд можно отсоединить и убрать.

Общее время калибровки занимает до 4 часов. Если вы решите пропустить этот этап, прибор больше не будет напоминать о необходимости его выполнения. Калибровку можно провести в любое время в меню настроек.

ПРИМЕЧАНИЕ. Во время первого прогрева из духовки может появиться неприятный запах или характерный запах новой техники. Хорошо проветривайте помещение во время работы программы.

Как работают микроволны

С помощью микроволн можно **варить, запекать и размораживать продукты**. Это быстрое и эффективное приготовление без изменения вкуса, цвета и формы продуктов.

Микроволны представляют собой вид электромагнитного излучения. В привычной жизни мы встречаемся с ним в виде радиоволн, света и инфракрасного излучения. Частота микроволн составляет 2450 МГц.

⚠ ПРЕДОСТЕРЕЖЕНИЕ!

При микроволновом приготовлении никогда не включайте пустую печь.

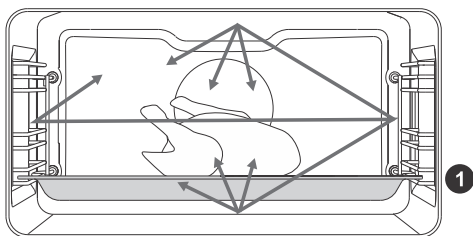

Для распространения микроволн характерны следующие особенности:

- микроволны отражаются металлом,
- микроволны проникают сквозь другие материалы,
- микроволны поглощаются молекулами воды, жира и сахара.

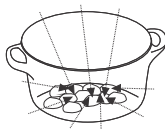
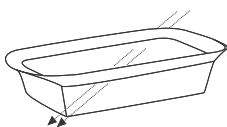
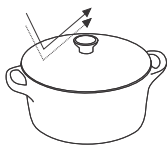

Под воздействием микроволн молекулы в продуктах начинают быстро двигаться, создавая молекулярное трение, которое и приводит к нагреву продукта.

Микроволны проникают вглубь продукта примерно на 2,5 сантиметра. Если кусок продукта толстый, то в центре он готовится за счет передачи тепла (кондукции), как при обычном приготовлении.

Использование: установка параметров работы

Главное меню

Включите прибор  и выберите Сенсорами < и > переключайтесь между различными меню:

ДУХОВКА	Позволяет задавать собственные параметры приготовления; предлагает предустановленные параметры, которые можно изменить (см. раздел <i>Ручной режим</i>).
МИКРОВОЛНЫ	Быстрый переход к режимам с микроволнами. Используются для быстрого подогрева, размораживания и приготовления пищи (см. раздел <i>Микроволны</i>).
АВТО ПРОГРАММЫ	Большой набор программ с предустановленными параметрами в зависимости от типа блюда или продукта (см. раздел <i>Авто программы</i>).
СОХР. ПРОГРАММЫ	В этом меню можно выбрать свои программы, которые вы ранее сохранили (см. раздел <i>Сохранить программу — сохранение собственных настроек</i>).
ЭКСТРА РЕЖИМ	Выбор дополнительных функций (см. раздел <i>Дополнительные функции</i>).
ОЧИСТКА	Программы очистки рабочей камеры.
НАСТРОЙКИ	Общие настройки прибора (см. раздел <i>Общие настройки</i>).

+меню — дополнительные настройки

Это меню предоставляет дополнительные возможности настройки. Содержание меню меняется в зависимости от доступных в данный момент опций управления.





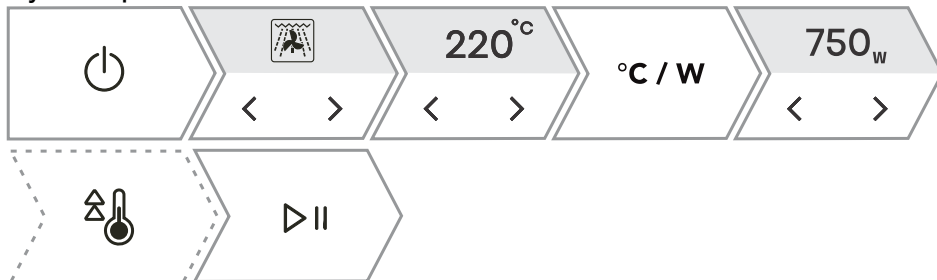

Для выбора дополнительных настроек нажмите + .

ЭТАП ПРИГОТОВЛЕНИЯ	Программирование приготовления в три этапа с различными настройками для каждого из этапов (см. раздел <i>Пошаговое приготовление (+ меню)</i>).
ИНФОРМАЦИЯ	Подробная информация о программах и режимах нагрева прибора.
ЗАПЕКАНИЕ ВЕРХА	Используется на последнем этапе приготовления, например, после добавления посыпки или в конце приготовления, чтобы дополнительно подрумянить верх блюда. Функцию можно выбрать через 10 минут после начала приготовления или в конце приготовления (см. раздел <i>Запекание верха (+ меню)</i>).
СОХРАНИТЬ ПРОГРАММУ	Сохранение выбранных настроек (см. раздел <i>Сохранить программу — сохранение собственных настроек</i>).
БЛОКИРОВКА ДИСПЛЕЯ	Включение и выключение блокировки сенсорных кнопок панели управления для защиты прибора от случайного использования (см. раздел <i>Блокировка дисплея (+ меню)</i>).



Использование: установка параметров работы

Ручной режим



1.	Включите прибор  .
2.	Сенсорами  и  установите режим нагрева (см. таблицу «Выбор режима нагрева»).
3.	Сенсорами  и  установите температуру или мощность.
4.	Быстрый предварительный нагрев используется для быстрого нагрева духовки до необходимой температуры. При нажатии на  значок ярко загорится. После достижения заданной температуры раздастся звуковой сигнал. На дисплее появится надпись УСТАНОВИТЕ БЛЮДО . Откройте дверцу и вставьте блюдо. Программа автоматически продолжит приготовление с выбранными настройками.
5.	Дополнительно можно установить: – Таймер (см. раздел <i>Таймер — Функции времени</i>) – Пошаговое приготовление (см. раздел <i>Пошаговое приготовление (+ меню)</i>) Дополнительно можно установить: – Таймер (см. раздел <i>Таймер — Функции времени</i>) – Пошаговое приготовление (см. раздел <i>Пошаговое приготовление (+ меню)</i>)
6.	Нажмите  , чтобы запустить приготовление.

Выбор режима нагрева

Режим	Использование
	НАГРЕВ СНИЗУ + СВЕРХУА Традиционное приготовление блюд на одном уровне, приготовление суфле и приготовление при низкой температуре (медленное приготовление). Рекомендуется предварительный нагрев духовки, если в Таблице приготовления не указано иное.
	ВЕНТ. НАГРЕВ Вентиляционный нагрев создает постоянную циркуляцию горячего воздуха вокруг готовящегося блюда. Это подсушивает поверхность блюда, и в результате образуется более толстая корочка. Режим подходит для приготовления мяса, выпечки и овощей, а также для сушки продуктов на одном или нескольких уровнях одновременно.

Использование: установка параметров работы

Продолжение таблицы

Режим	Использование
	ВЕНТ. НАГРЕВ + НАГРЕВ СНИЗУ Оптимальный режим для приготовления пиццы и выпечки с повышенным содержанием влаги. Для приготовления на одном уровне, когда нужно быстро испечь блюдо с хрустящей корочкой.
	НАГРЕВ СНИЗУ + НАГРЕВ СВЕРХУ + ВЕНТИЛЯТОР Для равномерного приготовления блюд на одном уровне и приготовления суфле. Рекомендуется предварительный нагрев духовки, если в Таблице приготовления не указано иное.
	БОЛЬШОЙ ГРИЛЬ Для приготовления большого количества плоских продуктов (тосты, горячие бутерброды, колбаски гриль, стейки, рыба, шашлычки), а также для запекания и получения хрустящей корочки. Вся поверхность под верхними нагревательными элементами равномерно нагревается. Низкая интенсивность — для приготовления филе рыбы, целой рыбы, сыра для гриля. Средняя интенсивность — для приготовления небольших кусков мяса, рыбных стейков, овощей, бутербродов, шашлычков. Высокая интенсивность — для приготовления стейков, котлет для бургеров, колбасок для гриля, тостов и запекания верха блюда.
	БОЛЬШОЙ ГРИЛЬ + ВЕНТИЛЯТОР Для запекания птицы и крупных кусков мяса на гриле.
	БОЛЬШЕ РЕЖИМОВ Нажмите <input checked="" type="checkbox"/> для подтверждения. Отобразится больше режимов нагрева.
	ВЕНТ. НАГРЕВ + МИКРОВОЛНЫ Для быстрого приготовления и разогрева пищи с одновременным запеканием до золотистой корочки. Используется для приготовления всех видов мяса, рагу, овощей и запекания до золотистой корочки (блюд, требующих длительного приготовления).
	БОЛЬШОЙ ГРИЛЬ + ВЕНТИЛЯТОР + МИКРОВОЛНЫ Для быстрого приготовления птицы, рыбы и крупных кусков мяса на гриле. Микроволны выполняют вспомогательную функцию и ускоряют приготовление.
	МИКРОВОЛНЫ Этот режим используется для разогрева, размораживания и приготовления продуктов.
	БОЛЬШОЙ ГРИЛЬ + НАГРЕВ СНИЗУ Быстрое приготовление на одном уровне и запекание верха блюда до хрустящей корочки.
	НАГРЕВ СНИЗУ + ГРИЛЬ Щадящее и контролируемое медленное приготовление деликатных блюд (мягкие куски мяса) и приготовление выпечки с хрустящим низом.

Использование: установка параметров работы

Продолжение таблицы

Режим	Использование
	НАГРЕВ СНИЗУ + ГРИЛЬ + ВЕНТИЛЯТОР Оптимальный режим для приготовления дрожжевой выпечки, всех видов хлеба, также используется для консервирования.
	БОЛЬШОЙ ГРИЛЬ + НАГРЕВ СНИЗУ + ВЕНТ. НАГРЕВ Этот режим позволяет приготовить блюдо с равномерной хрустящей корочкой со всех сторон. Режим также можно использовать для первого шага при пошаговом приготовлении мяса, так как он позволяет быстро подрумянивать мясо снаружи на первом этапе и медленно готовить на втором этапе. Мясо получается сочным с румяной корочкой.
	ИНТЕНСИВНОЕ ЗАПЕКАНИЕ Позволяет запекать продукты до хрустящей корочки без добавления жира. Так можно готовить более полезные варианты любимых блюд фастфуда, уменьшая их калорийность. Режим подходит для небольших кусков мяса, рыбы, овощей и готовой замороженной пиццы (картофель фри, куриные медальоны). Для наилучших результатов ставьте продукты в холодную духовку. Если вы предварительно разогреваете духовку, установите температуру на 20°C выше, чем указано на упаковке продукта.
	ВЕНТ. НАГРЕВ ЭКО¹⁾ Деликатное, медленное и равномерное приготовление мяса, рыбы и выпечки на одном уровне. При таком способе мясо сохраняет больше влаги и остается сочным и мягким, а выпечка равномерно подрумянивается и пропекается. Температурный диапазон режима: от 140°C до 220°C.
	АВТО ПРОГРАММЫ Быстрый переход к Автоматическому режиму (см. раздел Автоматический режим).

¹⁾ Данный режим используется для определения класса энергоэффективности в соответствии со стандартом EN 60350-1.

Использование: установка параметров работы

Таймер — Функции времени

Для выбора функций времени нажмите . Сенсорами < и > выберите функцию времени, которую вы хотите установить.

ИНФОРМАЦИЯ!

Часы должны быть настроены на текущее время суток.



ИНФОРМАЦИЯ!

Чтобы сбросить функцию времени, нажмите **0:00**.

Описание / функция времени	Использование
ПРОДОЛЖИТЕЛЬНОСТЬ	Эта функция позволяет запрограммировать продолжительность работы прибора.
ТАЙМЕР ОПОВЕЩЕНИЯ	Таймер оповещения работает независимо от прибора. По истечении установленного времени прибор автоматически не включается и не выключается.
КОНЕЦ ПРИГОТОВЛЕНИЯ В	Используйте эту функцию, если вы хотите отложить запуск приготовления на более позднее время. Установите продолжительность приготовления и время, к которому блюдо должно быть готово. Духовка автоматически включится и выключится в установленное время.

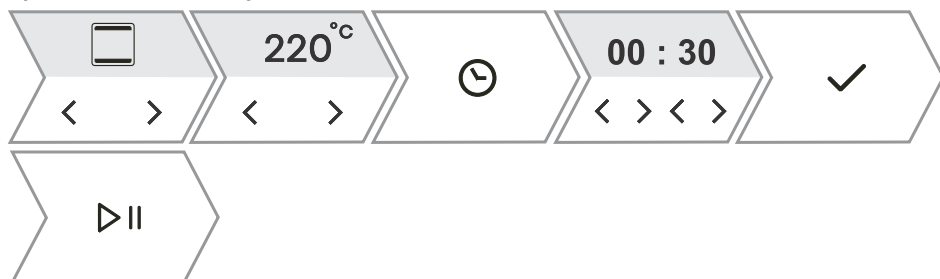
Продолжительность приготовления



1. Сенсорами < и > установите необходимую длительность приготовления (часы и минуты). Нажмите  для подтверждения. На дисплее отобразится установленное время работы духовки.
2. Нажмите , чтобы запустить приготовление.

Использование: установка параметров работы

Установка таймера оповещения



1. Сенсорами < и > установите время таймера оповещения (часы и минуты). Нажмите ✓ для подтверждения.

Максимальное время функции: 24 часа.

ПРИМЕЧАНИЕ. Если выключить прибор, таймер оповещения продолжит отсчет времени.

Установка времени окончания приготовления



ИНФОРМАЦИЯ!

Отложенный запуск невозможно установить, если выбран режим с микроволнами или быстрый нагрев духовки.

1. Сначала установите продолжительность приготовления. Сенсорами < и > установите необходимую длительность приготовления (часы и минуты). Нажмите ✓ для подтверждения. На дисплее отобразится установленное время работы духовки.
Пример: продолжительность приготовления 2 часа.
2. Чтобы установить время окончания приготовления, нажмите ⌚ и затем 2 раза > . Сенсорами < и > установите время, к которому блюдо должно быть готово. Нажмите ✓ для подтверждения. На дисплее отобразится время окончания приготовления.
Пример: окончание приготовления в 18:00. ⌚
3. Нажмите ▷||, чтобы запустить приготовление.
Духовка переходит в частичный режим ожидания. Духовка автоматически включится с заданными настройками и выключится в установленное время.
Пример: приготовление включится в 16:00 и выключится в 18:00.

По истечении установленного времени духовка автоматически прекратит работу. Раздается звуковой сигнал.

Использование: установка параметров работы

ПРЕДОСТЕРЕЖЕНИЕ!

Эта функция не подходит для продуктов, требующих предварительного нагрева духовни.

Не оставляйте надолго в духовке скоропортящиеся продукты. Перед использованием этой функции проверьте, правильно ли установлено текущее время.

Использование: установка параметров работы









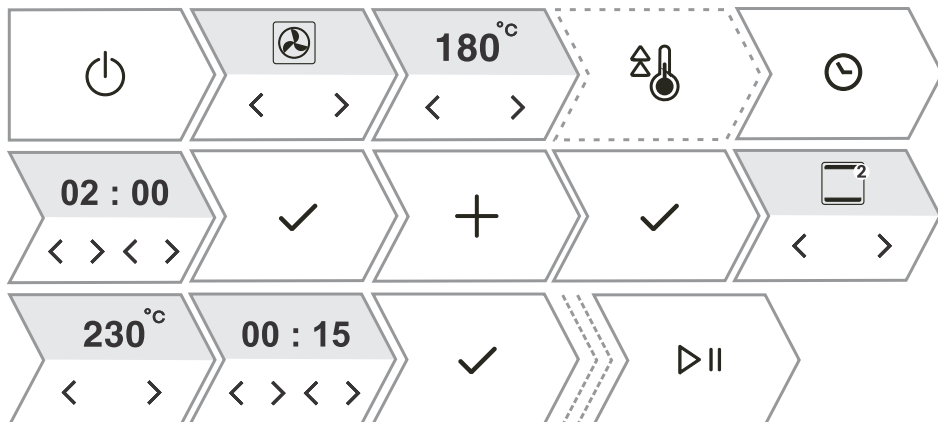

Пошаговое приготовление (+ меню)

Эта функция позволяет запрограммировать приготовление в три этапа (объединить три последовательных шага в одном приготовлении).

💡 ИНФОРМАЦИЯ!

Функция устанавливается в меню Ручной режим (см. раздел *Ручной режим*).



1.	Включите прибор  .
2.	ЭТАП 1 Сенсорами  и  установите режим нагрева, температуру и продолжительность приготовления для первого этапа. Также можно задать предварительный нагрев духовки.
3.	Выберите дополнительные настройки. Нажмите  . На дисплее появится надпись ДОБАВИТЬ ЭТАП? . Нажмите  для подтверждения.
4.	ЭТАП 2 Задайте настройки для второго этапа приготовления (см. настройку в пункте 2) и нажмите  . ИНФОРМАЦИЯ: повторите действия для ЭТАП 3 .
5.	При необходимости можно поменять параметры этапов до запуска приготовления. Сенсорами  и  выберите этап, который хотите изменить.
6.	Нажмите  для запуска работы. Духовка начнет приготовление с настройками первого шага.
ПРИМЕЧАНИЕ. Этап можно удалить, нажав  .	

Использование: установка параметров работы

Микроволны

Этот режим используется для разогрева, размораживания и приготовления продуктов.

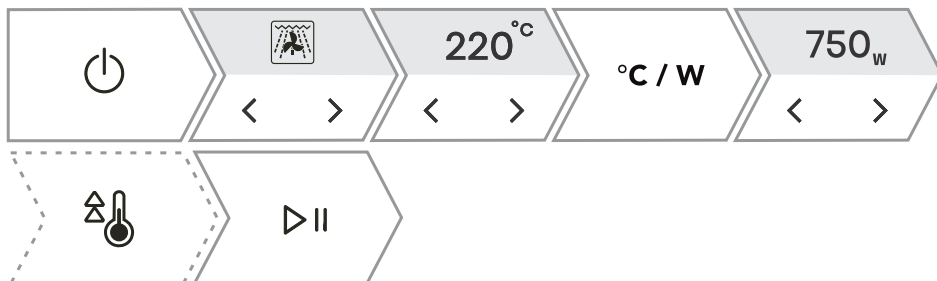

1. Включите прибор и выберите Сенсорами < и > выберите **МИКРОВОЛНЫ**. Нажмите ✓ для подтверждения и перехода в подменю.
2. Дополнительно можно установить:
– Таймер — можно установить продолжительность приготовления и таймер оповещения (см. раздел *Таймер — Функции времени*)
3. Нажмите ▶ || , чтобы запустить приготовление.

Уровни мощности микроволн

Мощность	Использование
1000 Вт	Быстрый подогрев напитков, воды и блюд с высоким содержанием жидкости.
750 Вт	Приготовление свежих и замороженных овощей.
600 Вт	Растапливание шоколада. Приготовление рыбы и морепродуктов. Приготовление гарниров.
360 Вт	Подогрев и приготовление деликатных блюд на яичной основе.
180 Вт	Размораживание продуктов, размягчение масла, мороженого.
90 Вт	Размораживание выпечки с кремом, фруктов, овощей и фарша.

Авто программы

Меню предлагает большой выбор рецептов с предустановленными параметрами, которые проверены шеф-поварами и диетологами.

Использование: установка параметров работы



1. Включите прибор и выберите Сенсорами < и > выберите **АВТО ПРОГРАММЫ**. Нажмите ✓ для подтверждения и перехода в подменю.
 2. Сенсорами < и > выберите категорию блюда и затем блюдо. Нажмите ✓ для подтверждения.
Для рецептов предустановлены режим нагрева, температура и продолжительность приготовления.
ПРИМЕЧАНИЕ. Для некоторых блюд можно изменить вес и степень приготовления.
 3. Нажмите ▷||, чтобы запустить приготовление.
 4. Некоторые блюда включают этап быстрого нагрева духовки. После достижения заданной температуры раздастся звуковой сигнал. На дисплее появится надпись **Установите блюдо**. Откройте дверцу и вставьте блюдо. Программа автоматически продолжит приготовление с выбранными настройками.
- ПРИМЕЧАНИЕ. Нажмите +, чтобы просмотреть описание текущего выбора.

Дополнительные функции

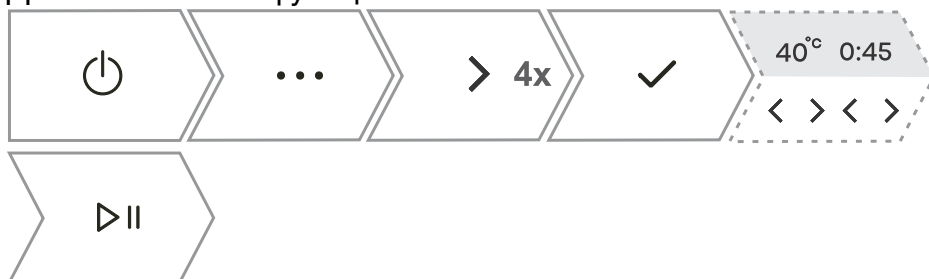



1. Включите прибор и выберите Сенсорами < и > выберите **ЭКСТРА РЕЖИМ**. Нажмите ✓ для подтверждения и перехода в подменю.
2. Сенсорами < и > выберите функцию (см. таблицу ниже). Нажмите ✓ для подтверждения.
Отображаются предустановленные значения. Для некоторых функций можно устанавливать температуру и продолжительность работы.
3. Нажмите ▷|| для запуска работы.

Использование: установка параметров работы

Программа	Использование
ИНТЕНСИВНОЕ ЗАПЕКАНИЕ	<p>Жарка с помощью горячего воздуха без добавления жира. Быстрый и полезный способ приготовления блюд фастфуда. Позволяет запекать продукты до хрустящей корочки без добавления жира. Так можно готовить более полезные варианты любимых блюд фастфуда, уменьшая их калорийность.</p> <p>ПРИМЕЧАНИЕ. Для достижения оптимальных результатов используйте сетчатый противень Air Fry. Он обеспечивает равномерную циркуляцию горячего воздуха вокруг готовящихся продуктов.</p> <p>Жарка с помощью горячего воздуха без добавления жира. Быстрый и полезный способ приготовления блюд фастфуда. Позволяет запекать продукты до хрустящей корочки без добавления жира. Так можно готовить более полезные варианты любимых блюд фастфуда, уменьшая их калорийность.</p>
ПОДЪЕМ ТЕСТА	<p>Помогает тесту подниматься быстрее и более равномерно, поверхность теста не пересушивается. Не открывайте дверцу во время подъема теста.</p>
СУШКА	<p>Благодаря горячему воздуху уменьшается содержание влаги в продуктах, чтобы их можно было долго хранить.</p>
РАЗМОРОЗКА	<p>Используется для постепенного размораживания продуктов (тортов, пирогов, выпечки, хлеба, булочек, а также фруктов глубокой заморозки).</p> <p>По прошествии половины времени переверните продукты, перемешайте их или разделите кусочки, примерзшие друг к другу.</p>
РАЗОГРЕВ	<p>Для деликатного подогрева готовых блюд. Во время работы не открывайте дверцу без необходимости.</p>
ПОДДЕРЖАНИЕ ТЕМПЕРАТУРЫ БЛЮДА	<p>Используется для поддержания температуры приготовленных блюд. Во время работы не открывайте дверцу.</p>
ПОДОГРЕВ ПОСУДЫ	<p>Используется для подогрева посуды, чтобы блюда и напитки после подачи дольше оставались горячими. Можно установить температуру.</p>
КОНСЕРВИРОВАНИЕ	<p>Способ обработки продуктов, чтобы увеличить срок их хранения. Используйте банки с резиновыми прокладками и крышкой. Не используйте банки с закручивающимися и металлическими крышками, а также металлические банки. Налейте 1 литр горячей воды (прибл. 70°C) в глубокий противень и поставьте в него 6 одинаковых банок. Установите противень с банками на второй уровень снизу.</p>
СТЕРИЛИЗАЦИЯ	<p>Используется для стерилизации всех видов бутылок. Стерилизация — это процесс, при котором уничтожаются все виды микроорганизмов.</p>

Использование: установка параметров работы

Продолжение таблицы

Программа	Использование
ШАББАТ	<p>Эта функция позволяет поддерживать температуру блюд в духовке без необходимости включать и выключать духовку. Установите продолжительность работы функции (24 или 72 часа) и температуру. При нажатии на  II начнется обратный отсчет времени.</p> <p>Все звуки и работа выключены, кроме сенсора  .</p> <p>ПРИМЕЧАНИЕ. В случае отключения электроэнергии функция «Шаббат» выключается, и духовка возвращается в исходное состояние.</p>

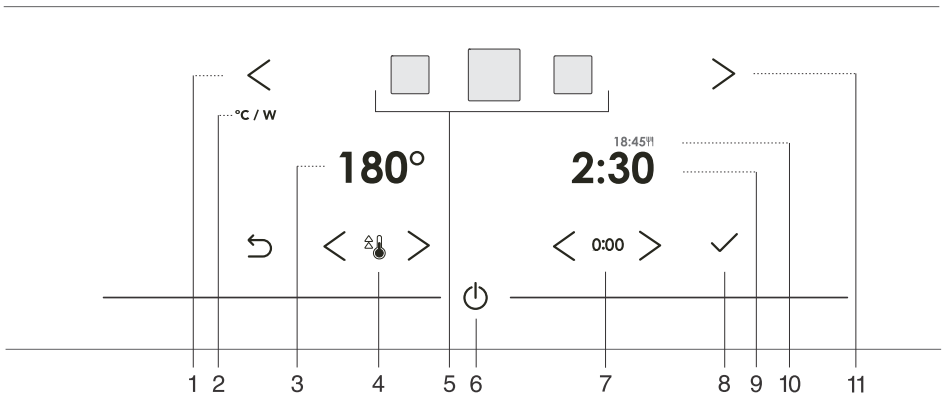

Сенсор	Использование
1. <	Сенсоры выбора влево
2. °C / W	Переключение между установкой температуры или мощности
3. 180°	Настройка температуры
4.	Включение и выключение быстрого нагрева
5. — —	Выбор режима нагрева
6.	Включение и выключение прибора
7. 0:00	Настройка функций времени
8. ✓	Подтверждение выбора, настройки
9. 2:30	Прошедшее время приготовления
10. 18:45 ^{PM}	Время окончания приготовления
11. >	Сенсоры выбора вправо

ПРИМЕЧАНИЕ. На панели управления подсвечиваются (ярко или бледно) только сенсоры, доступные в текущем меню.

Во время приготовления можно менять режим нагрева, температуру и функции времени.

Завершение приготовления и выключение прибора

После завершения приготовления на дисплее отображается **ПРИГОТОВЛЕНИЕ ЗАВЕРШЕНО**. Также выключить приготовление можно, нажав ▷ || .



Сенсорами < и > можно выбрать новую настройку. Нажмите ✓ для подтверждения. Содержание меню меняется в зависимости от доступных в данный момент опций управления.

КОНЕЦ

Выберите «Конец», чтобы завершить приготовление. На дисплее отобразится основное меню.

ДОБАВИТЬ ВРЕМЯ?

Увеличение времени приготовления с теми же настройками режима нагрева и температуры.

ПРИМЕЧАНИЕ. Если была установлена продолжительность приготовления, отсчет времени продолжится с момента, когда оно было остановлено.

ЗАПЕКАНИЕ ВЕРХА

Дополнительное запекание блюда сверху (см. раздел *Запекание верха (+ меню)*).

ХРУСТЯЩАЯ НИЖНЯЯ КОРОЧКА

Дополнительное запекание блюда снизу (см. раздел *Запекание снизу*).

ДОБАВИТЬ К СОХР. ПРОГРАММАМ?

Сохранение выбранных настроек в Избранное, чтобы использовать их в дальнейшем (*Сохранить программу — сохранение собственных настроек*).

💡 ИНФОРМАЦИЯ!

После завершения приготовления все функции времени завершаются и сбрасываются, кроме будильника. На дисплее отображается текущее время суток. Охлаждающий вентилятор продолжает работать еще некоторое время.

После завершения приготовления в желобе для сбора конденсата (под дверцей) может скопиться вода. Протрите желоб губкой или тканью.

Запекание верха (+ меню)

Функция используется на последнем этапе приготовления, например, после добавления посыпки, чтобы дополнительно подрумянить верх блюда. Во время запекания на блюде образуется хрустящая золотистая корочка, которая предохраняет блюдо от пересушивания и одновременно придает красивый вид и превосходный вкус.



Завершение приготовления и выключение прибора

1. Нажмите **+** и сенсорами **<** и **>** выберите **ЗАПЕКАНИЕ ВЕРХА**. Функция доступна через 10 минут работы.
2. На дисплее отобразится предустановленный режим нагрева «Большой гриль» и температура 250°C. Установите время работы (макс. 10 минут) и подтвердите выбор нажатием на **▷||**.
3. Функцию можно отключить во время ее работы. Чтобы выключить приготовление, нажмите **▷||**.

ПРЕДОСТЕРЕЖЕНИЕ!

Следите за приготовлением. При использовании функции запекания верха духовка нагревается до высокой температуры. Функция запекания верха работает не более 10 минут, после чего духовка автоматически выключается.

Запекание снизу



Функция включается в конце приготовления и работает в течение 10 минут.

1. В меню завершения программы сенсорами **<** и **>** выберите **ХРУСТЯЩАЯ НИЖНЯЯ КОРОЧКА**. Для подтверждения нажмите **▷||**.
2. Для выключения приготовления нажмите **▷||**.

Завершение приготовления и выключение прибора

Сохранить программу — сохранение собственных настроек

Функция «Сохранить программу» позволяет сохранять любимые и наиболее часто используемые настройки и использовать их в следующий раз. В памяти можно сохранить до 12 программ.



1.	Сохранение рецептов в настройках Нажмите + и сенсорам < и > выберите ДОБАВИТЬ К СОХР. ПРОГРАММАМ? . Для подтверждения нажмите ✓ .
2.	Сохранение настроек после завершения приготовления В меню завершения программы сенсорам < и > выберите ДОБАВИТЬ К СОХР. ПРОГРАММАМ? . Нажмите ✓ для подтверждения.
Вы можете изменить название сохраненной настройки. Сенсорам < и > выберите букву и подтвердите нажатием ✓ . Для удаления символа нажмите X . Нажмите + , чтобы подтвердить и сохранить любимый рецепт.	
3.	Просмотр сохраненных рецептов Нажмите Сенсорам < и > выберите СОХРАНИТЬ ПРОГРАММУ . Нажмите ✓ для подтверждения и перехода в подменю. Отобразятся сохраненные рецепты. ПРИМЕЧАНИЕ. Параметры сохраненных рецептов можно поменять и после завершения приготовления сохранить измененный рецепт под новым названием.
4.	Удаление сохраненных рецептов Включите прибор и выберите Сенсорам < и > выберите СОХРАНИТЬ ПРОГРАММУ . Нажмите ✓ для подтверждения и просмотра сохраненных рецептов. Выберите рецепт и удалите его, нажав X .

⚠ ПРЕДОСТЕРЕЖЕНИЕ!

После сбоя электропитания или отключения прибора от электросети настройки дополнительных функций хранятся в течение нескольких минут. По истечении этого времени все настройки, кроме громкости звукового сигнала и яркости дисплея, возвращаются к значениям по умолчанию.



Нажмите Сенсорами < и > выберите **НАСТРОЙКИ**. Нажмите ✓ для подтверждения и перехода в подменю.

Для изменения каждой настройки нажимайте < или > .

1.		ВРЕМЯ Установите часы и минуты. Выберите 12- или 24-часовой формат отображения времени нажатием на ⌚ .
2.		ГРОМКОСТЬ Имеется четыре уровня громкости (без звука, низкий, средний, высокий).
3.		ЗВУК НАЖАТИЙ Включение и отключение звукового сопровождения нажатий на сенсоры.
4.		НОЧНОЙ РЕЖИМ Функция автоматически уменьшает яркость дисплея до минимальной, а также отключает отображение времени суток и звуковые сигналы в период с 19:00 до 7:00. Чтобы включить ночной режим, установите время начала и окончания его работы. Для отключения ночного режима нажмите ⌚ .
5.		ДИСПЛЕЙ Включение и выключение отображения времени суток. По умолчанию отображение отключено (OFF). При включении функции (ON) потребление энергии может увеличиться.

Общие настройки

Продолжение таблицы

6.		НАСТРОЙКИ БЫСТРОГО НАГРЕВА Функция включает автоматический предварительный нагрев духовки для режимов нагрева, которые позволяют его использовать. Выберите, включить (ON) или выключить (OFF) функцию.
7.		РЕЖИМЫ НАГРЕВА Включение отображения всех режимов нагрева на дисплее. Выберите, включить (ON) или выключить (OFF) функцию.
8.		ЗАВОДСКИЕ НАСТРОЙКИ Функция активирует восстановление заводских настроек прибора. На дисплее отобразится сообщение Сбросить? , для подтверждения удерживайте ✓.
9.		ЯЗЫК На дисплее отображается язык по умолчанию (английский). Если язык, на котором отображается текст на дисплее, вам не подходит, выберите другой язык.

Чтобы выйти из меню общих настроек, нажмите ... или ↶

Блокировка дисплея (+ меню)





















1.	Нажмите + и сенсорными < и > выберите БЛОКИРОВКА ДИСПЛЕЯ . Для подтверждения нажмите ✓. Дисплей заблокирован. Чтобы разблокировать дисплей, снова нажмите + и для подтверждения удерживайте ✓.
----	--

- Если включить блокировку при выключенных функциях времени (на дисплее горит только текущее время), прибор не будет работать.
- Если включить блокировку после установки функций времени, прибор будет работать, но будет невозможно менять настройки.
- При включенной блокировке невозможно менять режим нагрева и дополнительные функции. Можно только выключить приготовление.
- Блокировка остается включенной после выключения прибора. Чтобы установить новый режим нагрева, необходимо выключить блокировку.

Включите прибор .

Чтобы войти в настройки модуля Wi-Fi, несколько раз с разной продолжительностью нажмите .

Если вы нажали  по ошибке, чтобы прервать настройку, снова нажмите  и удерживайте 18 секунд.

1.	 < 3 s 	<p>Включение модуля Wi-Fi Нажмите  и удерживайте до 3 секунд, на дисплее отобразится WIFI ВКЛ., показывая, что модуль Wi-Fi включен. Индикатор  будет мигать.</p>
2.	 > 3 s < 6 s 	<p>Подключение прибора Нажмите  и удерживайте 3-6 секунд, на дисплее отобразится НАСТРОЙКА ПОДКЛЮЧЕНИЯ. ПРИМЕЧАНИЕ. Для дальнейших настроек следуйте инструкциям в приложении ConnectLife TRIR.</p>
3.	 > 6 s < 9 s 	<p>Подключение дополнительных пользователей Нажмите  и удерживайте 6-9 секунд, на дисплее отобразится СОПРЯЖЕНИЕ. Этот параметр используется для подключения дополнительных пользователей к прибору через приложение ConnectLife TRIR. ПРИМЕЧАНИЕ. Для дальнейших настроек следуйте инструкциям в приложении ConnectLife TRIR.</p>
4.	 > 9 s < 12 s 	<p>Удаление всех пользователей Нажмите  и удерживайте 9-12 секунд, на дисплее отобразится ОТМЕНА ВСЕХ СОПРЯЖЕНИЙ. Этот параметр используется для удаления всех подключенных пользователей из приложения ConnectLife TRIR.</p>
5.	 > 15 s < 18 s 	<p>Выключение модуля Wi-Fi Чтобы отключить подключение к Wi-Fi, нажмите  и удерживайте 15-18 секунд. На дисплее отобразится WIFI ВЫКЛ.</p>

Удаленное управление духовкой

ПРЕДОСТЕРЕЖЕНИЕ!

Удаленный мониторинг через мобильное устройство не заменяет личного контроля процесса приготовления в духовке. Регулярно самостоятельно проверяйте ход приготовления в духовке.

Нажмите сенсор . На дисплее загорится значок **Remote**, указывая на возможность удаленного управления через приложение ConnectLife.

ИНФОРМАЦИЯ!

В целях безопасности некоторые функции недоступны через удаленный доступ.

- Если открыть дверцу духовки, когда духовка находится в режиме ожидания, необходимо будет переподключить функцию удаленного управления.
- Если открыть дверцу духовки во время приготовления, функция удаленного управления на духовке отключится.
- Любые действия, выполняемые на панели управления, автоматически отключают функцию удаленного управления на духовке.
- Остановка или завершение программы — это единственная опция, которая включена независимо от того, включено удаленное управление или нет.
- Удаленное управление недоступно при использовании режимов с микроволнами (не относится к комбинированным режимам с микроволнами).

ПРЕДОСТЕРЕЖЕНИЕ!

Всегда следите, чтобы духовка использовалась правильно и в соответствии с инструкцией, особенно при использовании удаленного управления. Не запускайте духовку с помощью удаленного управления, если вы не уверены, что находится внутри духовки.

Статус Wi-Fi	Значок Wi-Fi на дисплее
Wi-Fi отключен.	Светится бледный значок Wi-Fi.
Wi-Fi включен и успешно подключен к серверу.	Светится яркий значок Wi-Fi.
Wi-Fi включен и: <ul style="list-style-type: none">• устанавливается соединение с сервером,• находится в состоянии настройки или установки соединения,• нет подключения к серверу.	Мигает яркий значок Wi-Fi.
Удаленное управление прибором не включено.	Значок REMOTE не светится на дисплее.
Удаленное управление прибором включено.	Значок REMOTE ярко светится на дисплее.

Общие советы по приготовлению

Оборудование

- Используйте оборудование из термостойких и не отражающих тепло материалов (противни, входящие в комплект поставки, эмалированная посуда, термостойкая стеклянная посуда). Светлые материалы (нержавеющая сталь, алюминий) отражают тепло, поэтому пища в них подвергается меньшему воздействию тепла.
- Всегда задвигайте противни до конца направляющих. При использовании решетки устанавливайте посуду и формы в центр решетки.
- Не ставьте противни, продукты или другие предметы на дно духовки. Подобное использование может привести к необратимым повреждениям внутренней поверхности духовки, а также негативно повлиять на безопасность и эффективность работы прибора.
- Не накрывайте дно духовки и решетку алюминиевой фольгой.
- Формы для выпечки устанавливайте на решетку.
- При использовании бумаги для выпечки убедитесь, что бумага термостойкая. Аккуратно обрежьте ее по форме для выпечки. Использование бумаги предотвращает прилипание пищи к противню и позволяет легко снимать готовое блюдо с противня.
- При приготовлении продуктов непосредственно на решетке устанавливайте на один уровень ниже под решеткой универсальный противень, чтобы собирать капающий жир и сок.

Приготовление

- Для получения оптимальных результатов рекомендуется следовать указаниям, приведенным в таблице приготовления. Если вы готовите блюдо в первый раз, выберите минимальную температуру и минимальное время приготовления. После завершения приготовления проверьте результат и при необходимости добавьте время и температуру.
- При приготовлении по рецептам из старых кулинарных книг используйте режим Классический нагрев (сверху + снизу) и устанавливайте температуру на 10°C ниже, чем указано в рецепте.
- При приготовлении крупных кусков мяса и выпечки с высоким содержанием влаги в духовке выделяется большее количество пара, что может привести к образованию конденсата на дверце духовки. Это нормальное явление, которое не влияет на работу прибора. После завершения приготовления насухо протрите дверцу и стекло дверцы.

Эффективное использование энергии

- Предварительно нагревайте духовку, если это указано в рецепте или в таблице приготовления в этой инструкции. Если вы используете предварительный нагрев, не ставьте продукты в духовку, пока она полностью не нагреется, если не рекомендовано иное. На нагрев пустой духовки расходуется много электроэнергии, поэтому вы можете сэкономить электроэнергию, если будете выпекать мелкую выпечку и пиццу один противень за другим, так как духовка уже разогрета.
- На время приготовления выньте из духовки все ненужное оборудование.
- Во время приготовления не открывайте дверцу духовки без необходимости.
- При длительном приготовлении можно выключить духовку примерно за 10 минут до конца приготовления и использовать остаточное тепло.

Использование микроволн

- Используйте подходящую посуду (стеклянную, керамическую и т. п.).
- Для приготовления овощей используйте посуду с крышкой. Добавляйте в посуду воду из расчета 1 столовая ложка воды на 100 граммов продукта.

Общие советы по приготовлению











- Во время размораживания переворачивайте или перемешивайте продукты.

Общие советы по приготовлению

Таблица приготовления











ПРИМЕЧАНИЕ. Блюда, отмеченные в таблице:

– одной звездочкой * , необходимо несколько раз перемешать или перевернуть в процессе приготовления; двумя звездочками ** , требуют предварительного нагрева духовки. В этом случае не используйте режим «Предварительный нагрев духовки».

Блюдо	 cm			 °C	 min
ВЫПЕЧКА И КОНДИТЕРСКИЕ ИЗДЕЛИЯ					
Выпечка в форме					
пирог из сдобного теста	60	3	—	160-170	30-40
	45	1			
пирог с начинкой	60	2	—	170-180	60-80
	45	1			
мраморный пирог	60/45	2	—	180-190	50-70
пирог из дрожжевого теста, баба с изюмом	60/45	1	—	170-180	50-60
открытый пирог, тарт	60	3		170-180	35-45
	45	2			
брауни	60	2		170-180	35-45
	45				30-40
Выпечка на противне					
штрудель	60/45	2		170-180	50-60
штрудель, замороженный	60/45	2		200-210	80-100
бисквитный рулет	60	3		160-170	30-40
	45	1			25-35
пышные булочки с начинкой	60/45	2	—	180-190	30-40
Мелкая выпечка					
кексы, маффины	60	3	—	140-150**	25-35
	45	2			
выпечка из дрожжевого теста	60	3	—	170-180	20-30
	45	2			
выпечка из дрожжевого теста, 2 уровня	60	2+4		160-170	30-40
	45	1+3			















Общие советы по приготовлению

Продолжение таблицы

Блюдо	 cm			°C	⊖ min
выпечка из слоеного теста	60	3	—	190-200	10-20
	45	1			
выпечка из слоеного теста, 2 уровня	60	2+4		160-170**	15-25
	45	1+3			10-20
Печенье					
отсадное печенье	60	3		140-150**	20-30
	45	2			25-35
Печенье	60	3		160-170**	15-25
	45	2			
печенье, 2 уровня	60	2+4		160-170**	15-25
	45	1+3			
безе	60/45	2	—	80	110-130
безе, 2 уровня	60	2+4		100**	110-130
	45	1+3			
макарони (миндальное печенье)	60	3	—	140	10
				130	15-20
	45	2		140	10
				130	15-20
Хлеб					
подъем теста	60	2		30	30-60
	45	1			
хлеб на противне	60	1	—	220 **	40-55
				190-200	40-55
	45	2		220 **	15
				190	25-40
формовой хлеб	60	1		230	30-45
				190-200	
	45			200 **	40-50
плоский хлеб (фокачча)	60/45	2	—	220 **	20
				180	5-15















Общие советы по приготовлению

Продолжение таблицы

Блюдо	 cm			°C	min
свежие булочки	60	3	—	200-210 **	15-25
	45	2	—		
свежие булочки, 2 уровня	60	2+4		200-210 **	20-30
	45	1+3			15-25
тосты	60	5		L3	5-15
	45	4			
горячие бутерброды	60/45	4		L2	3-10
Пицца и другие блюда					
пицца	60	1		макс.	4-12
	45			макс.**	
пицца, 2 уровня	60	2+4		макс.	15-25
	45	1+3			20-30
замороженная пицца	60	2		210-220	15-20
	45				15-25
замороженная пицца, 2 уровня	60	2+4		210-220	15-25
	45	1+3			
солёный пирог, киш	60/45	2		190-210	50-60
бурек	60	1	—	200-210	35-45
	45				40-50
МЯСО					
Говядина и телятина					
жаркое из говядины (спинка, лопатка), 1,5 кг	60/45	2	—	160-170	160-190
вырезка, средняя прожарка, 1 кг	60/45	2	—	180-190	35-45
жаркое из говядины, медленное приготовление	60	2	—	100-120	150-240
	45	1	—		
стейки из говядины, полная прожарка, толщина 3 см	60/45	3		L2	20-30
котлеты для бургеров, толщина 3 см	60	4		L3	30-40
	45	3			

Общие советы по приготовлению

Продолжение таблицы

Блюдо	 cm			 °C	 min
жаркое из телятины, 1,5 кг	60	2	—	190-200	90-110
	45	1	—		
Свинина					
жаркое из свинины, спинка, 1,5 кг	60	3	—	190-200	70-100
	45	2	—		85-100
жаркое из свинины, лопатка, 1,5 кг	60	2		180-190	90-120
	45	1			
свиное филе, 400 г, медленное приготовление	60	2	—	100-120	200-300
	45		—		250-350
жаркое из свинины, медленное приготовление	60	2	—	100-120	150-240
	45	1	—		
свинные ребрышки, медленное приготовление	60	3	—	120-140	210-310
	45	2	—		
свинные отбивные, толщина 3 см	60	4		220-230	25-35
	45	3			
Птица					
птица, 1,2-2 кг	60/45	1		200-210/360	45-60
фаршированная птица, 1,5 кг	60/45	2		170-190	100-120
птица, грудка	60	3		170-180	60-90
	45	2			
куриные бедрашки	60/45	1		190-200/600	20-30
куриные крылышки	60	3		210-220	35-45
	45	2			
грудка птицы, медленное приготовление	60	3	—	100-120	40-80
	45	2	—		
Мясные блюда					
мясной хлеб, 1 кг	60/45	2		170-180	60-70
колбаски гриль	60	4		L2	30-40*
	45	3			20-30*



















Общие советы по приготовлению

Продолжение таблицы

Блюдо	cm			°C	⌚ min
РЫБА И МОРЕПРОДУКТЫ					
рыба целиком, 350 г	60	3		230-240/360	20-30*
	45			200-220**	
филе рыбы, толщина 1 см	60	4		210-220	5-15
	45	3			
стейк из рыбы, толщина 2 см	60	4		160-170	15-25
	45	3			
гребешки	60	4		220-230 **	5-15
	45	3			
креветки	60	4		L1	20-30
	45				15-25
ОВОЩИ					
брокколи, целая, 500 г	60/45	1		750	8-10
брокколи, соцветия, 500 г	60/45	1		750	5-15
горошек, 2,5 кг	60/45	1		750	20-30
цветная капуста, соцветия, 500 г	60/45	1		750	8-10
морковь, целая, 500 г	60/45	1		1000	13-14
спаржа, 500 г	60/45	1		750	8-10
запеченный картофель, дольки	60	3		190-210	40-50*
	45	2			
запеченный картофель, половинки	60	3		200-220	30-40*
	45	2			
фаршированный печеный картофель (в кожуре)	60	3		200-210	25-35
	45	2			
картофель фри, домашний	60/45	2		210-220	25-35*
смесь овощей, ломтики	60	4		200-210	10-20*
	45	2			15-25*
фаршированные овощи	60/45	2		200-210	40-50
КРУПЫ И МАКАРОНЫ					











Общие советы по приготовлению

Продолжение таблицы

Блюдо	 cm			°C	⌚ min
рис	60/45	1		750	20-30
				600	2-10
коричневый рис	60/45	1		750	25-30
				600	2-10
ризотто	60/45	1		750	20-30
макароны	60/45	1		1000	15-25
цельнозерновые макароны	60/45	1		1000	10-15
				600	5
raviоли	60/45	1		1000	10
				750	3-5
ЗАМОРОЖЕННЫЕ ПРОДУКТЫ					
картофель фри	60/45	2		200-210	25-35
картофель фри, 2 уровня	60	2+4		200-210	30-40*
	45	1+3			40-50*
куриные медальоны	60/45	2		210-220	15-20*
рыбные палочки	60	3		210-220	20-35*
	45	2			20-30*
лазанья, 400 г	60/45	2		210-220**	40-50
овощи кусочками	60/45	2		200-210/360	30-40*
круассаны	60	3		100	20
				170	15-20
	45	1		100	20
				170	15-20
ЗАПЕКАНКИ, СУФЛЕ И БЛЮДА, ЗАПЕЧЕННЫЕ ПОД СЫРОМ					
мусака с картофелем	60	1		180-200/360	30-45
	45	2		180-190	
лазанья	60/45	2		180-200/360	30-40

Общие советы по приготовлению

Продолжение таблицы

Блюдо	 cm			°C	⊙ min
сладкая запеканка	60	1		750	15-25
	45	2		170-180	35-45
сладкое суфле	60	3	—	180 **	16-20
	45	2			
блюда, запеченные под сыром	60	3		170-190	30-45
	45	2			
тортильи с начинкой, энчилады	60/45	2		180-190	10-20
сыр для гриля	60	4		L1	15-25*
	45	3			10-15*
ДРУГОЕ					
попкорн	60/45	1		1000	2-4
жидкости	60/45	1		1000	1-3
растопливание сливочного масла, шоколада	60/45	1		90-180	3-10

Общие советы по приготовлению

Приготовление с помощью температурного зонда (ΛFOOD PROBE)

(в зависимости от модели)

Температурный зонд позволяет точно контролировать температуру в центре продукта во время приготовления.

⚠ ПРЕДОСТЕРЕЖЕНИЕ!

Температурный зонд не должен находиться в непосредственной близости от нагревательных элементов.

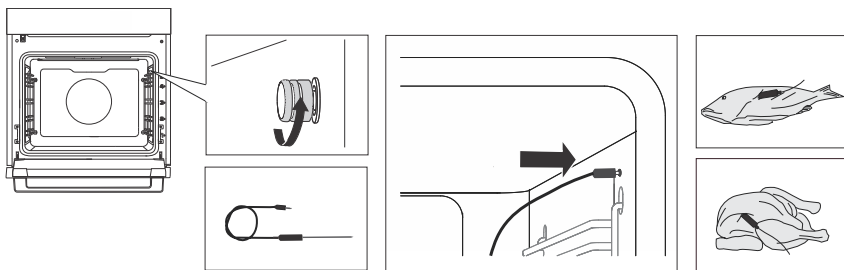

1. Воткните металлический стержень зонда в самую толстую часть продукта.
ПРИМЕЧАНИЕ. Чтобы перейти к приготовлению с использованием температурного зонда, необходимо остановить текущее приготовление и подсоединить температурный зонд к гнезду. При подсоединении зонда ранее заданные настройки и функции духовки будут удалены.
2. Откройте крышку гнезда в переднем верхнем углу правой стенки духовки (в зависимости от модели) и вставьте штекер зонда в гнездо.
Сенсорами < и > выберите автоматическую или ручную настройку.
3. – В ручном режиме на дисплее рядом с режимом нагрева отображается значок Λ и предустановленная температура приготовления (до 210°C), которую можно изменить. Установите температуру в центре продукта (в диапазоне от 30°C до 99°C). Использование ручного режима показано на рисунке выше.
– В автоматическом режиме сенсорами < и > выберите блюдо. Для рецептов предустановлены режим нагрева, температура и продолжительность приготовления. Можно изменить степень приготовления.
ПРИМЕЧАНИЕ. При использовании температурного зонда установка продолжительности приготовления не предусмотрена.
4. Для подтверждения настроек нажмите ▷|| .
Во время приготовления на дисплее попеременно отображается заданная и фактическая температура в центре продукта. При необходимости в ходе приготовления можно изменить температуру приготовления или конечную температуру в центре продукта.

Общие советы по приготовлению

Продолжение таблицы

5. При достижении заданной температуры в центре продукта духовка отключается. На дисплее отображается **Pečenje končano**. Раздается звуковой сигнал, который можно выключить нажатием на любой сенсор, или через одну минуту сигнал выключится автоматически.

ИНФОРМАЦИЯ!

Использование температурного зонда позволяет готовить в автоматическом режиме.

Правильное использование зонда в зависимости от вида продукта:

- птица: воткните в самую толстую часть грудки,
- мясо: воткните в самую постную часть, где нет жира,
- небольшие куски мяса с костью: воткните в область рядом с костью,
- рыба: воткните в голову, по направлению к позвоночнику.

ПРЕДОСТЕРЕЖЕНИЕ!









После использования аккуратно извлеките зонд из продукта, отсоедините от гнезда и очистите. Закрутите крышку гнезда.

Рекомендуемая степень прожарки для разных видов мяса

Вид продукта	 / °C / 	Слабая прожарка [°C]	Средняя прожарка [°C]	Почти полная прожарка [°C]	Полная прожарка [°C]
ГОВЯДИНА					
говядина, жаркое	— / 170 / 2	48-52	53-58	59-65	68-73
говядина, филе	— / 140 / 2	49-53	54-57	58-62	63-66
ростбиф	 / 160 / 3	49-53	54-57	58-62	63-66
котлеты для бургеров	~~~~ / выс. / 4	54-57	60-63	66-68	71-74
ТЕЛЯТИНА					
телятина, филе	— / 140 / 2	49-53	54-57	58-62	63-66
телятина, спинка	— / 160 / 2	49-53	54-57	58-62	63-66
СВИНИНА					
жаркое, шейная часть	— / 170 / 3	/	/	65-70	75-85

Общие советы по приготовлению

Продолжение таблицы

Вид продукта	 /  °C / 	Слабая прожарка [°C]	Средняя прожарка [°C]	Почти полная прожарка [°C]	Полная прожарка [°C]
свинина, филе	— / 140 / 2	/	/	60-69	/
мясной хлеб	 / 170 / 2	/	/	/	80-85
ЯГНЯТИНА					
ягнятина	— / 170 / 3	60-65	66-71	72-76	77-80
БАРАНИНА					
баранина	— / 170 / 3	60-65	66-71	72-76	77-80
КОЗЛЯТИНА					
козлятина	— / 170 / 3	60-65	66-71	72-76	77-80
ПТИЦА					
птица, целиком	 / 210 / 2	/	/	/	82-90
птица, грудка	 / 170 / 2	/	/	/	62-65
РЫБА И МОРЕПРОДУКТЫ					
форель	 / 210 / 4	/	/	62-65	/
тунец	 / сред. / 4	/	/	55-60	/
лосось	 / сред. / 4	/	/	52-55	/

⚠ ПРЕДОСТЕРЕЖЕНИЕ!

Перед очисткой отключите прибор от электросети и дайте остыть.

Дети могут очищать и осуществлять обслуживание прибора только под присмотром!

- Внутренние стенки рабочей камеры и противни покрыты специальной эмалью, которая имеет гладкую и стойкую поверхность, что существенно облегчает очистку.
- Регулярно очищайте прибор и удаляйте крупные загрязнения и известковый налет теплой водой и средством для ручного мытья посуды. Используйте чистую мягкую ткань или губку.
- Не используйте агрессивные и абразивные чистящие средства (грубые губки и чистящие средства, средства для удаления ржавчины, скребки для стеклокерамики).
- Остатки пищи (жир, сахар, белок) могут загореться во время использования прибора, поэтому перед каждым использованием удаляйте сильные загрязнения с внутренних поверхностей рабочей камеры и оборудования.
- Оборудование прибора можно мыть в посудомоечной машине. Телескопические направляющие нельзя мыть в посудомоечной машине.

Внешние поверхности	Удаляйте загрязнения теплой мыльной водой и мягкой тканью, затем протрите поверхности насухо.
Внутренние поверхности	Для пригоревших и сильных загрязнений используйте обычные чистящие средства для духовых шкафов. После использования таких средств тщательно протрите поверхность влажной тканью, чтобы удалить все остатки чистящих средств.
Оборудование и направляющие	Очищайте теплой мыльной водой и влажной тканью. Для удаления сильных загрязнений рекомендуется замочить оборудование и использовать щетку.

В случае неудовлетворительных результатов повторите очистку.

⚠ ПРЕДОСТЕРЕЖЕНИЕ!

Для очистки передней панели прибора не используйте едкие, абразивные или агрессивные чистящие средства. Такие средства могут повредить поверхность, привести к появлению царапин или испортить внешний вид панели.

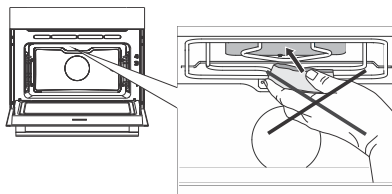

Для очистки крышки на потолке рабочей камеры не используйте агрессивные и абразивные чистящие средства, грубые губки, средства для удаления пятен и ржавчины.

Очистка и обслуживание

Очистка паром

Используйте функцию для удаления пятен и остатков пищи со стенок рабочей камеры. Эта функция наиболее эффективна, если ее регулярно использовать после каждого приготовления.

Перед запуском очистки удалите с внутренних поверхностей рабочей камеры крупные загрязнения и остатки пищи.

ПРЕДОСТЕРЕЖЕНИЕ!

Перед включением функции **АНВА ОЧИСТКА** дайте прибору полностью остыть.

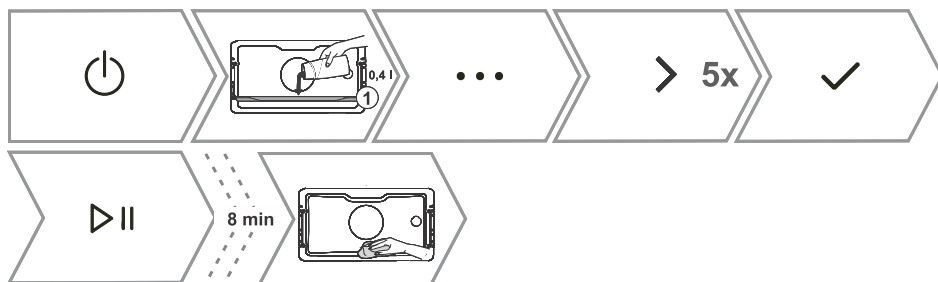

1.	Установите стеклянный противень на первый уровень направляющих и налейте 0,15 литра горячей воды.
2.	Включите прибор и выберите Сенсорами < и > выберите ОЧИСТКА . Нажмите ✓ для подтверждения и перехода в подменю.
3.	Нажмите ✓ для подтверждения. Программа длится 8 минут. После завершения программы на дисплее отображается надпись End (Конец).
4.	После завершения функции осторожно извлеките противень, используя защитные рукавицы или прихватки (в противне может быть немного воды). Протрите загрязнения влажной тканью и мыльной водой. После очистки тщательно протрите поверхность влажной тканью, чтобы удалить все остатки чистящих средств. В случае неудовлетворительных результатов (при сильных загрязнениях) повторите очистку.

Снятие съемных и фиксированных телескопических направляющих

Для очистки направляющих используйте обычные чистящие средства.

Очистка и обслуживание

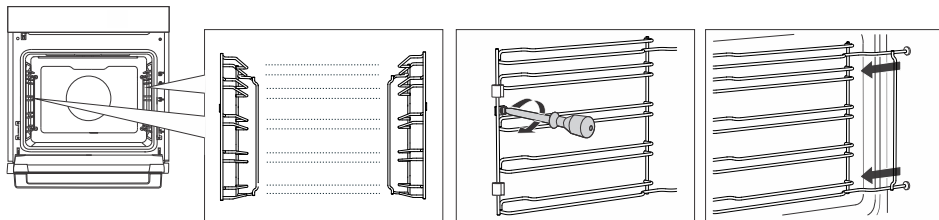

1. Открутите винт с помощью отвертки (можно также использовать подходящую монету).
2. Извлеките направляющие из отверстий на задней стенке.

ПРИМЕЧАНИЕ. Не потеряйте распорки направляющих. После очистки установите распорки на место.

После очистки закрепите направляющие, крепко прикрутив их винтами с помощью отвертки. Устанавливайте направляющие на ту же стенку, с которой они были сняты.

💡 ИНФОРМАЦИЯ!

При снятии направляющих будьте осторожны, чтобы не повредить эмаль.

Замена лампочки освещения

Лампочка является расходным материалом, и гарантия на нее не распространяется. Перед заменой лампочки извлеките оборудование из рабочей камеры.

Галогенная лампочка: G9, 230 V, 25 W.

Прибор оснащен галогенной лампой.

Этот продукт содержит источник света класса энергоэффективности (G).

⚠ ПРЕДОСТЕРЕЖЕНИЕ!

Перед заменой лампочки отключите прибор от электросети.

При этом не повредите эмаль. Используйте защиту, чтобы не обжечься.

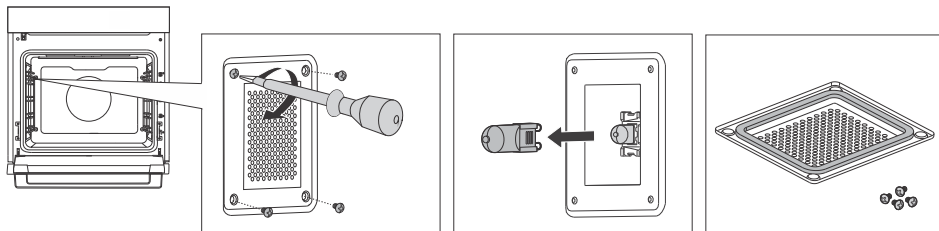

1. Открутите четыре винта на крышке. Снимите крышку и стекло.
2. Замените перегоревшую лампочку (с левой и правой стороны) на новую.

Очистка и обслуживание

Продолжение таблицы

ПРИМЕЧАНИЕ. На крышке имеется уплотнитель, который нельзя снимать и который не должен отставать от крышки. Уплотнитель должен плотно прилегать к стенке рабочей камеры.

Поиск и устранение неисправностей

Ремонт прибора в течение гарантийного срока может производить только специалист авторизованного сервисного центра.

- Перед ремонтом отключите прибор от электросети, выкрутив предохранитель или выключив главный выключатель или вынув вилку из сетевой розетки.
- Неквалифицированное подключение и ремонт могут стать причиной короткого замыкания и поражения электрическим током, поэтому не выполняйте данные работы самостоятельно. Данные работы может производить только авторизованный специалист.
- Причиной неполадок в работе могут быть мелкие неисправности, которые можно устранить самостоятельно, руководствуясь указаниями ниже.
- Если прибор не работает из-за неправильной эксплуатации или обращения, визит сервисного специалиста в течение гарантийного срока оплачивается пользователем.
- Сохраните эту инструкцию по эксплуатации для дальнейшего использования или для передачи следующему владельцу прибора.
- Ниже приведены рекомендации по устранению некоторых наиболее распространенных неполадок.

Таблица ошибок и неисправностей

Неисправность/ошибка	Возможная причина
Предохранитель бытовой электропроводки постоянно отключается.	Свяжитесь с сервисом.
Не работает внутреннее освещение прибора.	Замена лампочки освещения описана в разделе «Замена лампочки освещения».
Панель управления не реагирует, информация на дисплее не меняется.	Удерживайте сенсор Вкл./Выкл. 8 секунд, чтобы перезагрузить дисплей. Отключите прибор от электросети на несколько минут (выкрутив предохранитель или выключив главный выключатель), затем снова подключите к электросети и включите.
На дисплее отображается код ошибки Err X. Если код ошибки состоит из двух цифр, отображается код Err XX.	Неисправность работы электронного модуля. Отключите прибор от электросети на несколько минут. Если ошибка повторяется, свяжитесь с сервисом.
Конденсат на внутреннем стекле дверцы.	Это нормально, когда вы готовите блюда с большим содержанием влаги, например, картофель или творожную запеканку. После завершения приготовления дайте стеклу остыть и затем протрите оставшиеся капли.
В рабочей камере наблюдается искрение.	Проверьте, плотно ли прикручена крышка лампочки и установлены ли распорки на направляющих. Проверьте, правильно ли установлены направляющие.

Поиск и устранение неисправностей

Продолжение таблицы

Неисправность/ошибка	Возможная причина
Если вам не удалось устранить неисправность в соответствии с приведенными рекомендациями, обратитесь в авторизованный сервисный центр. Гарантия на неисправности, возникшие в результате неправильного подключения и использования прибора, не распространяется. В этом случае расходы на ремонт потребитель оплачивает самостоятельно.	

Заводская табличка — информация о приборе

Заводская табличка с основными данными прибора находится на рамке рабочей камеры. Точные данные о типе и модели прибора также указаны в гарантийном листе.

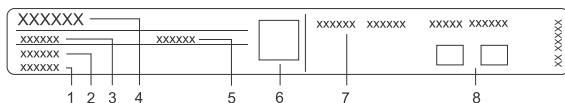

- | | |
|-------------------|-----------------------|
| 1. Серийный номер | 5. Артикул |
| 2. Модель | 6. QR-код |
| 3. Тип | 7. Технические данные |
| 4. Товарный знак | 8. Знаки соответствия |

Информация о соответствии нормативным требованиям

Тип радиооборудования	Встроенный модуль Wi-Fi/BLE
Индикатор Wi-Fi	
Диапазон рабочих частот	2412 ~ 2472 MHz
Макс. мощность излучения при передаче	19.99 dBm EIRP
Макс. коэффициент усиления антенны	3.26 dBi
Индикатор Bluetooth	
Диапазон частот	2402 ~ 2480 МГц
Мощность несущей	10,00 дБм
Класс излучения	F1D

ИНФОРМАЦИЯ!

В проекте используется графическая библиотека LVGL для графического интерфейса пользователя.

Охрана окружающей среды



Упаковка изготовлена из экологически чистых материалов, которые можно без ущерба для окружающей среды подвергать переработке, складировать на специальных полигонах для хранения отходов и утилизировать. Упаковочные материалы имеют соответствующую маркировку.

Символ на изделии или его упаковке указывает, что оно не подлежит утилизации в качестве бытовых отходов. Изделие следует сдать в соответствующий пункт приема электронного и электрооборудования для последующей утилизации.

Соблюдая правила утилизации изделия, вы сможете предотвратить причинение ущерба окружающей среде и здоровью людей, который возможен вследствие неподобающего обращения с подобными отходами. За более подробной информацией об утилизации изделия просьба обращаться к местным властям, в службу по вывозу и утилизации отходов или в магазин, в котором вы приобрели изделие.

Производитель оставляет за собой право на внесение изменений и неточности в инструкции по эксплуатации.

Контрольные блюда

EN60350-1: используйте только поставляемое производителем оборудование.

Задвигайте противень в съемные направляющие до конца. Формы с выпечкой устанавливайте, как показано на рисунке.















* Предварительно нагрейте духовку до указанной температуры. При этом не используйте режим Предварительный нагрев духовки.

** Предварительно разогрейте духовку в течение 5 минут. При этом не используйте режим Предварительный нагрев духовки.

*** Предварительно разогрейте духовку в течение 10 минут. При этом не используйте режим Предварительный нагрев духовки.

1) Переверните спустя 2/3 времени приготовления.

ВЫПЕКАНИЕ

Блюдо	Оборудование	Размещение форм	 cm		 °C	 min	
печенье — на одном уровне	мелкий противень		60	3	130**	35-45	—
			45	2	140	35-45	—
печенье — на одном уровне	мелкий противень		60	3	140-150	30-40	
			45	2	140	40-50	
печенье — на двух уровнях	мелкий противень		60	2,4	135***	35-45	
			45	1,3	140	40-55	
кексы, капкейки — на одном уровне	мелкий противень		60	3	160-170***	20-30	—
			45	2	160-170	25-35	—
кексы, капкейки — на одном уровне	мелкий противень		60	3	150-160**	25-35	
			45	2	160-170***	25-35	
кексы, капкейки — на двух уровнях	мелкий противень		60	2,4	140	30-40	
			45	1,3	160-170	40-50	
пирог из сдобного теста	круглая металлическая форма Ø 26 см/решетка		60	1	160***	25-35	—
			45	2	160***	25-35	—
пирог из сдобного теста	круглая металлическая форма Ø 26 см/решетка		60	3	170-180**	25-35	
			45	1	165	25-35	

Контрольные блюда

Продолжение таблицы

ВЫПЕКАНИЕ							
яблочный пирог	2 круглые металлические формы Ø 20 см/решетка		60	1	160-170***	70-90	—
			45	1	170-180***	70-90	—
яблочный пирог	2 круглые металлические формы Ø 20 см/решетка		60	3	175	70-90	
			45	2	170-180	70-90	
ПРИГОТОВЛЕНИЕ С ГРИЛЕМ							
тосты	решетка		60/45	5	макс.	5-15	
котлеты для бургеров ¹⁾	решетка + противень для сбора жира		60/45	4	макс.	30-45	

ТЕРМИЧЕСКАЯ ОБРАБОТКА С ПОМОЩЬЮ МИКРОВОЛН							
Блюдо	Оборудование	cm		W	min		
заварной крем, 1000 г	стеклянная форма, 25x25 см, без крышки + стеклянный противень	60	1	360	30-40		
		45	1	360	28-33		
пирог из сдобного теста	круглая стеклянная форма, Ø 22 см, без крышки + стеклянный противень	60	1	360	25-30		
		45	1	360	15-20		
мясной хлеб, 900 г	стеклянная форма, 25x12,5 см, без крышки + стеклянный противень	60	1	600 360	15 15-25		
		45	1	600 360	10-15 15-20		
разморозка мясного фарша, 500 г	стеклянный противень	60	1	180 90	5 20-30		
		45	1	180 90	5 15-25		

ПРИГОТОВЛЕНИЕ С ПОМОЩЬЮ КОМБИНИРОВАННЫХ РЕЖИМОВ

Блюдо	Оборудование	cm		°C			
картофельный гратен	круглая стеклянная форма, Ø 22 см, без крышки + стеклянный противень	60	1	170-180	600	40-55	
		45	1	180-190	600	35-50	
торт	круглая стеклянная форма, Ø 22 см, без крышки + стеклянный противень	60	1	170-180	180	35-45	
		45	1	180-190	90	30-40	
цыпленок, 1,2 кг	стеклянная форма, без крышки + стеклянный противень	60/45	1	220	360	45-55	



ООО «Горень БТ»: 119180, Москва, Якиманская набережная, д.4, стр.1, этаж 3, пом. I, ком. 55
Якиманская наб., 4, стр. 1.Тел. 8-800-700-05-15



946745-a7

