

**SKS** | **SIGNATURE  
KITCHEN  
SUITE**

РУКОВОДСТВО ПО ЭКСПЛУАТАЦИИ

**ВСТРАИВАЕМЫЙ ЯЩИК ДЛЯ ПОДОГРЕВА ПОСУДЫ**

**SKSWD2401S**

**SKSWD2421MS**

## Уважаемый покупатель!

Благодарим Вас за выбор продукции компании **SKS**.

Настоятельно рекомендуем Вам тщательно ознакомиться с указаниями, приведенными в данном Руководстве, так как это позволит Вам получить наилучшие результаты от использования прибора.

**СОХРАНЯЙТЕ ДАННОЕ РУКОВОДСТВО ДЛЯ ДАЛЬНЕЙШЕГО ИСПОЛЬЗОВАНИЯ.** Храните инструкцию под рукой. При передаче прибора другому владельцу к нему следует приложить данное Руководство!

## СРОК ГАРАНТИЙНОГО ОБСЛУЖИВАНИЯ

Срок гарантийного обслуживания для данного бытового прибора составляет 36 месяцев с даты покупки прибора.

## СРОК СЛУЖБЫ

Срок службы для данного бытового прибора составляет 60 месяцев с даты изготовления прибора.

Компания **ООО «Хомаер»** является официальным эксклюзивным дистрибьютором бытовой техники **SKS**.

Информационная линия **ООО «Хомаер»**

Москва: +7 (495) 781 00 33

Санкт-Петербург: +7 (812) 680 28 68

Официальный сайт: [sks-official.ru](http://sks-official.ru)



Список авторизованных дилеров **SKS** можно уточнить по телефонам:

Москва +7 (495) 781 00 33

Санкт-Петербург +7 (812) 680 28 68

## **СОДЕРЖАНИЕ**

<b>ИНСТРУКЦИИ ПО БЕЗОПАСНОСТИ</b> .....	<b>4</b>
<b>О ПРИБОРЕ</b> .....	<b>7</b>
Описание .....	7
Технические характеристики .....	7
<b>ИНСТРУКЦИЯ ПО УСТАНОВКЕ</b> .....	<b>8</b>
Перед установкой .....	8
Информация об установке.....	9
<b>ЭКСПЛУАТАЦИЯ</b> .....	<b>13</b>
Перед использованием ящика для подогрева посуды.....	13
Обзор блока управления.....	13
Использование.....	13
<b>ОБСЛУЖИВАНИЕ</b> .....	<b>15</b>
Уход и чистка.....	15
<b>ПОИСК НЕИСПРАВНОСТЕЙ</b> .....	<b>16</b>
Перед обращением в сервис.....	16
<b>СЕРВИСНЫЙ ЦЕНТР</b> .....	<b>18</b>
<b>УТИЛИЗАЦИЯ СТАРОГО ПРИБОРА</b> .....	<b>19</b>

## ИНСТРУКЦИИ ПО БЕЗОПАСНОСТИ

Прочтите и следуйте всем инструкциям перед использованием ящика для подогрева, чтобы предотвратить риск возгорания, поражения электрическим током, травм или повреждений при использовании прибора.

Это руководство не охватывает все возможные случаи, которые могут возникнуть. Всегда обращайтесь к продавцу или в сервисный центр по поводу проблем, которые вам непонятны.

### Сообщения безопасности



Этот символ отображается для обозначения вопросов и операций, которые могут вызвать риск. Внимательно прочитайте часть с этим символом и следуйте инструкциям, чтобы избежать риска.



#### ВНИМАНИЕ!

Этот символ указывает на то, что несоблюдение инструкций может привести к серьезной травме или смерти.



#### ОСТОРОЖНО

Этот символ указывает на то, что несоблюдение инструкций может привести к легкой травме или повреждению прибора.



### ОСТОРОЖНО!

- Не используйте ящик для подогрева для сушки предметов. Это может стать причиной пожара, ожога или внезапной смерти в результате поражения электрическим током.
- Этот прибор может использоваться детьми в возрасте от 8 лет и старше, а также лицами с ограниченными физическими, сенсорными или умственными способностями или с недостатком опыта и знаний, если они находятся под присмотром или проинструктированы о безопасном использовании прибора и понимают сопутствующие опасности. Дети не должны играть с прибором. Дети должны находиться под присмотром, чтобы убедиться, что они не играют с прибором.
- Неправильное использование может привести к возгоранию, поражению электрическим током или ожогам.
- Внешние элементы прибора могут нагреваться во время использования.
- Не позволяйте детям висеть на ручке прибора или тянуть ее вниз.
- Выполнять какие-либо операции по обслуживанию или ремонту, связанные с разборкой прибора, должен только квалифицированный специалист во избежание каких-либо рисков.
- Не используйте ящик для подогрева, если он поврежден. Особенно важно, чтобы дверца ящика для подогрева закрывалась правильно и не была повреждена (погнута).
- Если дверца повреждена, ящиком для подогрева нельзя пользоваться до тех пор, пока он не будет отремонтирован квалифицированным специалистом.
- Если прибор подключен к электросети через комплект удлинителя кабеля или переносную электрическую розетку, то эти устройства должны располагаться так, чтобы на них не попадали брызги и влага.
- Прибор и его видимые части нагреваются во время использования. Не прикасайтесь к нагревательным элементам.

- Дети в возрасте до 8 лет не должны находиться в помещении, если они не находятся под постоянным присмотром.
- Не используйте агрессивные и абразивные чистящие средства или острые металлические скребки для очистки стекла дверцы нагревательного ящика, так как они могут поцарапать поверхность, в результате чего стекло может разбиться.
- Во избежание перегрева не устанавливайте прибор за декоративной дверцей.
- Перед заменой лампы прибор следует отключить, чтобы избежать поражения электрическим током.
- Для небольшого количества пищи требуется более короткое время приготовления или разогрева. Перегрев может привести к возгоранию блюда и последующему повреждению ящика для подогрева.
- Пространство для выхода теплого воздуха расположено сверху, снизу или сбоку ящика для подогрева. Не закрывайте пространство для воздухообмена. Это может привести к повреждению ящика для подогрева.
- Не готовьте блюда, завернутые в бумажные полотенца, если только в вашей поваренной книге не указано обратное; не используйте газеты вместо бумажных полотенец при приготовлении. Неправильное использование прибора может привести к взрыву или пожару.



#### **ВНИМАНИЕ**

- Обязательно поместите ящик для подогрева таким образом, чтобы передняя часть дверцы находилась на 8 см или более за краем поверхности, на которой он стоит, во избежание случайного опрокидывания прибора.
- Не пытайтесь готовить в большом количестве масла в ящике для подогрева.
- Если вы заметили дым, выключите прибор или отсоедините его от электросети и держите дверцу закрытой, чтобы загасить пламя.
- При разогреве блюда в пластиковом или бумажном контейнере следите за ящиком для подогрева из-за возможности возгорания.
- Температура внешних элементов может быть высокой во время работы прибора. Не прикасайтесь к дверце ящика для подогрева, а перед очисткой убедитесь, что они не горячие.
- Ящик для подогрева следует регулярно чистить и удалять любые остатки пищи. Несоблюдение правил ухода за ящиком для подогрева может привести к повреждению поверхности, что сократит срок службы прибора и может привести к его повреждению.
- Используйте температурный датчик, рекомендованный для этого ящика для подогрева.
- Этот прибор предназначен для бытового использования.
- Ящик для подогрева предназначен для разогрева или поддержания температуры пищи или посуды. Приготовление пищи или нагревание тканей может привести к травме, возгоранию или пожару.
- Прибор не предназначен для управления с помощью внешнего таймера или отдельной системы дистанционного управления.

- Прибор должен быть заземлен.

Провода в сетевом шнуре окрашены в соответствии со следующими кодами

СИНИЙ ~ Нейтральный

КОРИЧНЕВЫЙ ~ Фаза

ЖЕЛТО-ЗЕЛЕНЬКИЙ ~ Заземление

Цвета проводов в сетевом шнуре этого прибора могут не совпадать с цветовой маркировкой контактов в вашей вилке. В таком случае действуйте следующим образом:

СИНИЙ провод следует подключать к клемме ЧЕРНОГО цвета или отмеченной буквой N.  
КОРИЧНЕВЫЙ провод следует подключать к клемме КРАСНОГО цвета или отмеченной буквой L.

ЖЕЛТО-ЗЕЛЕНЬКИЙ или ЗЕЛЕНЬКИЙ провод следует подключать к клемме, отмеченной буквой G или  $\oplus$ .

**Если кабель питания поврежден, его замену должен выполнять специалист сервисной службы.**

- Используйте только посуду, подходящую для использования в ящиках для подогрева.
- Ящик для подогрева нельзя использовать для промышленных и коммерческих целей.
- Использование ненадлежащей вилки или розетки может привести к повреждению прибора, пожару или ожогу.
- Дверца или внешняя поверхность могут нагреваться во время работы прибора.
- Храните прибор и его кабель в месте, недоступном для детей.
- Содержимое бутылочек для кормления и баночек с детским питанием необходимо перемешивать или встряхивать, а также проверять температуру перед употреблением во избежание ожогов.
- Соблюдайте чистоту внутри и снаружи прибора.
  - Следуйте инструкциям по установке, иначе использование прибора может быть опасным.
  - Не используйте для очистки прибора парогенераторы.
- Настоятельно рекомендуем не касаться прибора во время работы во избежание ожогов. Ручка также нагревается во время работы, для открывания прибора используйте прихватки.

## О ПРИБОРЕ

### Описание

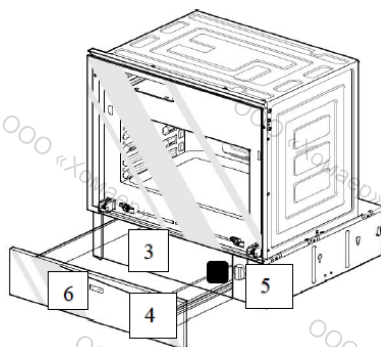
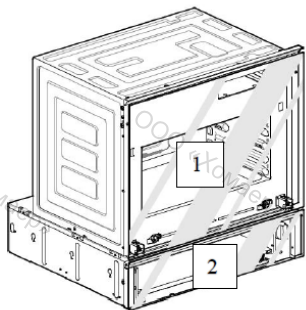

1. Духовой шкаф
2. Ящик для подогрева
3. Ящик для подогрева
4. Световой индикатор
5. Блок управления ящиком для подогрева
6. Наклейка «Push To Open» («Нажмите, чтобы открыть»)

### Технические характеристики

<b>Модель прибора</b>	<b>SKSW D2401S</b>
<b>Параметры электросети</b>	230 В / 50 Гц
<b>Потребляемая мощность</b>	450 Вт / 2,0 А
<b>Установочные размеры прибора (мм)</b>	594 (Ш) x 139 (В) x 553 (Г)

## ИНСТРУКЦИЯ ПО УСТАНОВКЕ

### Перед установкой

Снимите с прибора все упаковочные материалы перед установкой. Утилизируйте все пластиковые пакеты после распаковки. Не позволяйте детям играть с упаковочными материалами.



### ВНИМАНИЕ!

- Внимательно прочитайте и неукоснительно соблюдайте правила установки.
- Несоблюдение правил может привести к возгоранию или поражению электрическим током, повреждению собственности, травмам или смерти.
- **ЗАПРЕЩАЕТСЯ** класть тяжелые предметы на дверцу или выдвижные элементы.
- Во время установки и подключения прибора он должен быть отключен от электросети. Невыполнение этого требования может привести к поражению электрическим током, серьезным травмам или смерти.
- Необходимо использовать крепежные винты.
- Убедитесь, что мебель и настенные покрытия вокруг прибора могут выдерживать температуру до 90°C, иначе они могут быть повреждены.
- Во время установки следите за тем, чтобы никто не мог прикоснуться к компонентам, находящимся под напряжением.
- Прибор должен устанавливать квалифицированный специалист в соответствии с соответствующими нормами и стандартами.
- Перед первым использованием снимите с прибора всю упаковку, как внешнюю, так и внутреннюю.

### Примечание

Установку прибора должен выполнять квалифицированный установщик или технический специалист. Ответственность за правильную установку несет установщик, и неисправность изделия из-за неправильной установки НЕ покрывается гарантией.

При установке прибора используйте только детали, входящие в комплект поставки.

### Необходимые инструменты



отвертка



дрель

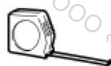

рулетка



перчатки

### В комплект входят:



Мебельный шуруп (2 шт.)

## Информация об установке

Убедитесь, что основание и передняя часть шкафа ровная.

Зазор между задней частью прибора и стеной должен быть не менее 10 мм.

Кухонные шкафы, соприкасающиеся с духовым шкафом, должны быть выдерживать температуры до 90°C, а фасады близлежащих приборов – до 70°C.

## Схема встраивания (с духовым шкафом)

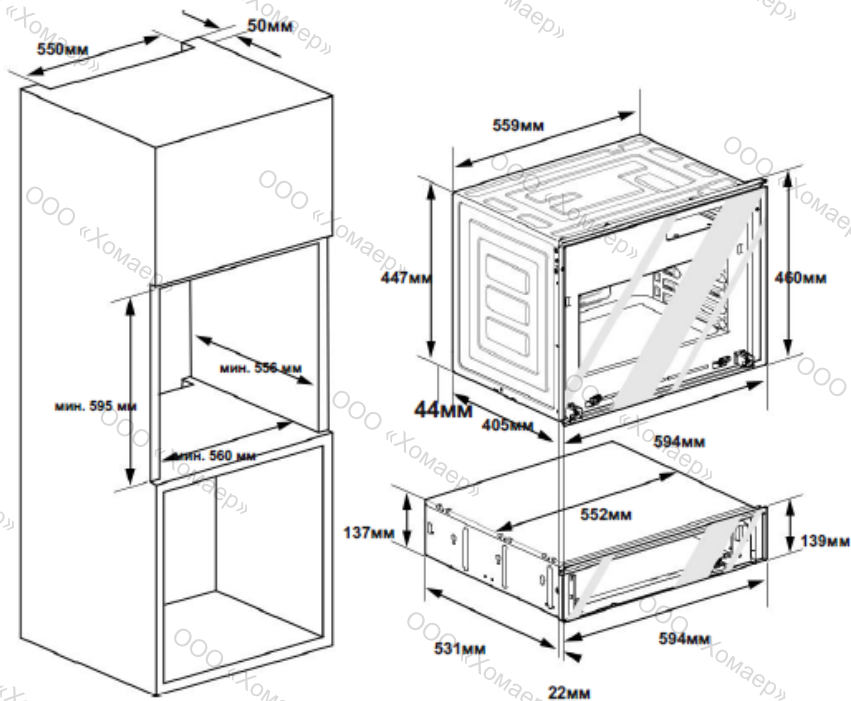

### Размеры ниши

Глубина мин. 556 мм

Ширина мин. 560 мм

Высота мин. 595мм

### Размеры духового шкафа

Глубина 471 мм

Ширина 594мм

Высота 460 мм

### Размеры ящика

Глубина 553 мм

Ширина 594мм

Высота 139 мм

### Размер вентиляции

Глубина выреза мин. 50 мм

Ширина выреза мин. 550мм

Снимите заднюю стенку шкафа, в который будет встраиваться прибор. Если заднюю стенку снять сложно, сделайте отверстие диаметром не менее 100 мм, чтобы шнур питания ящика можно было вывести за пределы шкафа. Для правильной вентиляции требуется вентиляционное отверстие 50 мм между задней стенкой и полом шкафа.

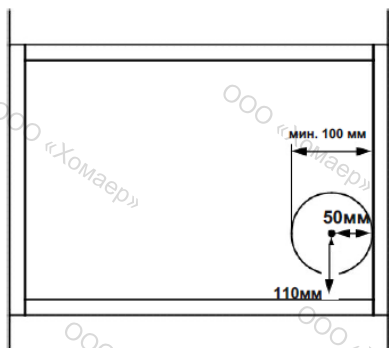

## Схема встраивания (без духового шкафа)

### Размеры ниши

Глубина выреза мин. 556 мм

Ширина выреза мин. 560 мм

Высота выреза мин. 141 мм

### Ящик для подогрева размеры

Глубина 553 мм

Ширина 594 мм

Высота 139 мм

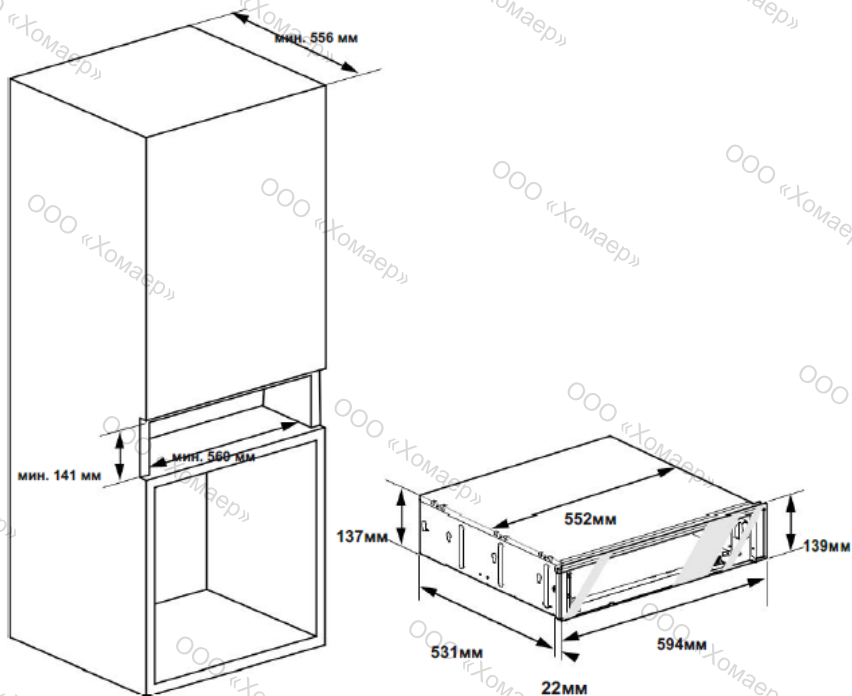

Снимите заднюю стенку шкафа. Если заднюю стенку снять сложно, сделайте отверстие диаметром не менее 100 мм.

## Монтаж

Очистите шкаф перед установкой прибора, так как он может быть пыльным. Пыль внутри шкафа может попасть внутрь прибора и вызвать поломку.

### Установка с духовым шкафом

1. Установите ящик в кухонный шкаф.
2. Поставьте духовой шкаф на ящик.
3. Откройте дверцу прибора и затяните винты в двух отверстиях с левой и правой сторон кронштейна отделки.

### Установка без духового шкафа

1. Установите ящик в кухонный шкаф.
2. Откройте дверцу прибора и затяните винты в двух отверстиях с левой и правой сторон кронштейна отделки.

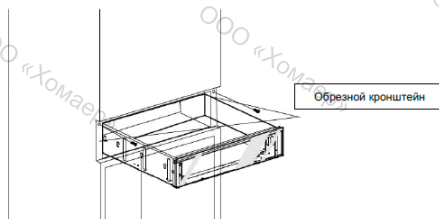

## ЭКСПЛУАТАЦИЯ

### Перед использованием ящика для подогрева посуды

В ящике для подогрева можно поддерживать температуру готовых блюд.

Все продукты, помещаемые в ящик для подогрева, должны быть закрыты крышкой, пригодной для использования в духовке, или алюминиевой фольгой.

Не кладите фольгу на дно или стенки ящика.

Используйте только посуду и кухонные принадлежности, рекомендованные для использования в духовом шкафу и в ящике для подогрева.

### Обзор блока управления

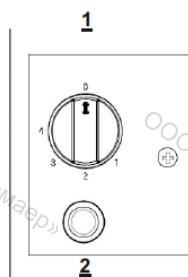

#### 1 Ручка управления

Используйте ее при разогреве пищи и нагревании посуды/тарелки до нужной температуры.

#### 2 Индикаторы работы

При повороте ручки управления в направлении стрелки загорится индикатор для проверки рабочего состояния. После закрытия ящика для подогрева вы можете проверить, не горит ли индикатор работы на передней стенке прибора.

### Использование

1. Нажмите на фасад ящика, чтобы открыть его.
2. Поместите блюдо или посуду в выдвижной ящик.
3. Поверните ручку до нужного уровня температуры



4. Нажмите на фасад ящика, чтобы закрыть его

Продолжительность предварительного нагрева зависит от материала, из которого изготовлена посуда, ее толщины, а также от количества, высоты и расположения посуды. Насколько это возможно, распределите посуду по всей поверхности.

Разогрев посуды для 6 человек занимает примерно 15-25 минут.

## Рекомендации по уровню мощности

В ящик для подогрева можно одновременно помещать разные продукты.

Для достижения наилучших результатов не оставляйте продукты в ящике для подогрева более чем на один час.

Не оставляйте небольшое количество или чувствительные к теплу продукты, такие как яйца, в ящике для подогрева более чем на 30 минут.

В таблице показаны различные варианты использования ящика для подогрева. Установите ручку управления на желаемую настройку. Разогрейте посуду, как указано в таблице.

1	<ul style="list-style-type: none"><li>• Расстойка дрожжевого теста</li><li>• Подогрев чашек/тарелок</li></ul>
2	<ul style="list-style-type: none"><li>• Разморозка продуктов</li><li>• Сохранение яиц в тепле</li><li>• Поддержание хлеба в тепле</li></ul>
3	<ul style="list-style-type: none"><li>• Жареное блюдо</li><li>• Картофельное пюре</li><li>• Печеный картофель</li></ul>
4	<ul style="list-style-type: none"><li>• Сухие лепешки</li><li>• Сохранение еды теплой</li><li>• Сохранение напитков теплыми</li><li>• Продукты на основе слоеного теста</li><li>• Растапливание кулинарного шоколада</li><li>• Разогрев посуды</li></ul>

При разогреве пищи используйте посуду.

За один раз можно разогреть пищу для 4–6 человек (оптимальный показатель).

При нагревании накрывайте или заверните в фольгу продукты, чтобы предотвратить их высыхание.

Посуда при нагревании может стать горячей.

Для достижения наилучших результатов не оставляйте продукты в ящике для подогрева более чем на один час.

Всегда используйте тарелку при использовании ящика для подогрева.

После использования ящика для подогрева поверните ручку управления в положение ВЫКЛ. (0 позиция)

Ручка управления может нагреваться во время работы.

Для управления ящиком для подогрева во время его работы используйте перчатки.

## **ОБСЛУЖИВАНИЕ**

### **Уход и чистка**

#### **Содержите внутреннюю часть ящика для подогрева в чистоте.**

Брызги пищи или пролитая жидкость прилипают к нагревающимся поверхностям выдвижного ящика между уплотнителем и дверцей. Загрязнения лучше сразу вытирать влажной тряпкой. Используйте влажную ткань, чтобы вытереть крошки и обеспечить плотное прилегание. Удалите жирные брызги тканью, смоченной в мыльной воде, а затем промойте и высушите. Не используйте агрессивные или абразивные средства чистящие средства.

#### **Поддерживайте чистоту снаружи ящика для подогрева**

Очистите внешнюю часть ящика для подогрева водой с мылом, затем чистой водой и вытрите насухо мягкой тканью или бумажным полотенцем. Чтобы предотвратить повреждение рабочих частей внутри ящика для подогрева, вода не должна проникать в вентиляционные отверстия.

Дверца и дверные уплотнители должны содержаться в чистоте. Используйте только теплую мыльную воду, тщательно промойте и высушите. НЕ ИСПОЛЬЗУЙТЕ АБРАЗИВНЫЕ МАТЕРИАЛЫ, ТАКИЕ КАК ЧИСТЯЩИЕ ПОРОШКИ ИЛИ СТАЛЬНЫЕ И ПЛАСТИКОВЫЕ ГУБКИ. За металлическими деталями будет легче ухаживать, если их регулярно протирать влажной тканью.

Не используйте для очистки пароочиститель.

## ПОИСК НЕИСПРАВНОСТЕЙ

### Перед обращением в сервис

Перед обращением в службу поддержки просмотрите этот список. Это может сэкономить вам время и деньги. Список включает в себя распространенные случаи, которые не являются результатом дефектов изготовления или материалов в этом приборе.

Симптом	Причина	Решения
Ящик для подогрева не работает.	Подключен ли прибор к электросети? Находится ли ручка управления в нужном положении?	<ul style="list-style-type: none"><li>• Проверьте подключение кабеля питания.</li><li>• Установите ручку управления работой в нужное положение.</li></ul>
Ящик не открывается или не закрывается плавно.	В ящике для подогрева слишком много блюд или посуды, из-за чего прибор наклоняется в одну сторону	<ul style="list-style-type: none"><li>• Уменьшите загрузку ящика для подогрева и не укладывайте продукты или посуду под углом.</li></ul>
Капли воды образуются внутри ящика для подогрева.	Есть ли вода на стенке ящика для подогрева?  Это происходило без упаковки, крышки или алюминиевой фольги?	<ul style="list-style-type: none"><li>• Если на дне ящика для подогрева есть вода, уберите ее.</li><li>• Накройте продукты полиэтиленовой пленкой, крышкой или алюминиевой фольгой (кроме обжаривания).</li></ul>
Еда становится сухой.	Это происходило без пленки или алюминиевой фольги?	<ul style="list-style-type: none"><li>• Накройте продукты полиэтиленовой пленкой, крышкой или алюминиевой фольгой (кроме поджаривания хрустящих блюд).</li></ul>
После завершения программы загорается индикатор работы и включается ящик для подогрева.	Ручка управления работой находится в положении OFF?	<ul style="list-style-type: none"><li>• Когда прибор не используется, установите ручку управления в положение ВЫКЛ питания (положение 0).</li></ul>

Если неисправность не может быть устранена вышеуказанными мерами, обратитесь в сервисный центр.

#### **ПРИМЕЧАНИЕ**

В случае неисправности прибор нельзя использовать. В случае неисправности прибор необходимо отключить: вытащите вилку из розетки, выкрутите предохранитель или отключите автоматический выключатель в блоке предохранителей.

Ремонт и обслуживание прибора должен осуществлять только специально обученный и квалифицированный специалист. Неправильно выполненный ремонт может привести к значительным повреждениям.

- Не используйте прибор, если он поврежден. В случае неисправности или отказа отключите питание от сети. В случае неисправности визиты технических специалистов из сервисного центра могут не покрываться гарантией, если причиной неисправности является неправильная эксплуатация покупателем.



#### **ВНИМАНИЕ!**

Ремонт прибора должен выполнять только квалифицированный специалист! Неправильный ремонт может представлять серьезную опасность.

## **СЕРВИСНЫЙ ЦЕНТР**

Любые работы по техническому обслуживанию прибора должен выполнять:

- представитель компании, продавшей Вам прибор,
- или иной квалифицированный специалист, который уполномочен работать с приборами данной марки.

При звонке в сервисный центр будьте готовы предоставить всю необходимую информацию по прибору (модель, тип и серийный номер). Эти сведения Вы найдете на заводской табличке, прикрепленной к прибору.

## **Сервисная служба SKS**

**По вопросам сервисного обслуживания просьба обращаться в Единый контактный центр сервисной службы:**

- по телефону 8 (800) 707-85-70;

- по электронной почте

[service.msk@home-holding.ru](mailto:service.msk@home-holding.ru);

- через мессенджеры



+7 (968) 598-20-64 (сообщения).

## УТИЛИЗАЦИЯ СТАРОГО ПРИБОРА



1. Этот символ перечеркнутого мусорного бака указывает на то, что отходы электрических и электронных изделий (WEEE) следует утилизировать отдельно от бытовых отходов.

2. Старые электротехнические изделия могут содержать опасные вещества, поэтому правильная утилизация старого прибора поможет предотвратить потенциальные негативные последствия для окружающей среды и здоровья человека. Ваш старый прибор может содержать многоразовые детали, которые можно использовать для ремонта других продуктов, а также другие ценные материалы, которые можно переработать для экономии ограниченных ресурсов.

**SKS** | **SIGNATURE  
KITCHEN  
SUITE**

**EAC**